



შპს "ჯორჯიან უოთერ ანდ ფაუერი"
ტექნიკური შესაბამისების და პროექტირების დაპარტამენტი
საპროექტო სამსახური

**ისანი-სამგორის რაიონი, ვებრა და იოსებ ოსხელაშვილის ქუჩის
№25-ში არსებული წყალარინების ქსელის რეაბილიტაციის
პროექტი**

თბილისი 2020

დაკვეთა №	1213
სტადია	მუშა პროექტი (მპ)

ნ ა ხ ა ზ ე ბ ი ს რ ა მ ო ნ ა თ ვ ა ლ ი - I

№	ნახაზის დასახელება	ფურცელი №
ტ ე ქ ნ ო ლ ო ბ ი უ რ ი ნ ა ვ ი ლ ი		
1.	საერთო ჩამონათვალი	ქ-1
2.	მოკლე განმარტებითი ბარათი	ქ-2
3.	ბეჭმა	ქ-3
4.	ჩასახერხ ალსაღბენი ასფალტის ბეჭმა	ქ-4
5.	საპროექტო საკანალიზაციო ქსელის ბრძივი პროფილი K-1	ქ-5
6.	მიწის თხრილის ბანივი კვეთები	ქ-6
7.	საპროექტო კანალიზაციის ტიპიური ჰა	ქ-7
8.	საპროექტო კანალიზაციის ტიპიური ჰა	ქ-8
9.	საპროექტო კანალიზაციის ტიპიური ჰა	ქ-9
10.	რ/ბეტონის სტანდარტული წყალარინების ჰა	ქ-10
11.	ჰის ანაკრები რკინაბეტონის გადახურვის ფილა D=1000 მმ (საყალიბე ნახაზი)	ქ-11
12.	ჰის ანაკრები რკინაბეტონის გადახურვის ფილა D=1000 მმ (არმირება); სპეციფიკაცია	ქ-12
13.	ჰის ანაკრები რკინაბეტონის რბოლი D=1000 მმ H=900 მმ	ქ-13
14.	ჰის ანაკრები რკინაბეტონის ძირი D=1000 მმ	ქ-14
15.	ჰის ანაკრები რკინაბეტონის რბოლი ძირით D-1000 მმ სპეციფიკაცია	ქ-15
16.	ტრანშეის გამაბრების კვანძი ხის ფარებით	ქ-16
17.	ტრანშეის გამაბრების კვანძი ინვენტარული ფარებით	ქ-17

შ ე ნ ი შ ვ ნ ე ბ ი:

- ნახაზების ჩამონათვალი და მოკლე განმარტებითი ბარათი იხილეთ ფურ. №1.
- სამუშაოების დაწყების წინ გამომკახებული იქნას არსებულ მიწისქვეშა ყველა კომუნიკაციების ორბანიზაციების წარმომადგენლები გადაკვეთის ადგილების აღბილებს დასაზუსტებლად და შესატანხმებლად.
- მშენებლის ღრის დაცული იქნას უსაფრთხოების წესები.
- მუშა პროცესში გამოვლენილი ჰის ბარშე განშტოებები გადმორთულ იქნას საპროექტო ქსელში და თითოეული ცვლილება შეთანხმებულ იქნას საპროექტო სამსახურთან.

ფორმატი	სტადია	ვარიანტი
A3	მ.პ.	1
პრობოტი აღნიშვნები:		
შენიშვნები:		
<p>1. ნახაზების ჩამონათვალი და მოკლე განმარტებითი ბარათი იხილეთ ფურ. №1.</p> <p>2. მშენებლის ღრის დაცული იქნას უსაფრთხოების წესები.</p> <p>3. სამუშაოების დაწყების წინ გამომკახებული იქნას არსებულ ყველა კომუნიკაციების წარმომადგენლები გადაკვეთის ადგილების დასაზუსტებლად და შესატანხმებლად.</p> <p>4. არსებულ ქუჩაზე საპროექტო ქსელის მოწყობისას ობიექტის და მიმდებარე შენობა ნაგებობების დეფორმაციისა და დაზიანებების თავიდან აცილების მიზნით სამუშაოები წარმართოს განსაკუთრებული სიფრთხილით.</p>		
დაკვეთი	ისანი-საგომრის ბიზნეს ცენტრი	
დაკვეთა	1213	
შენიშვნები	 <p>შ.პ.ს. "ჯორჯიან უოთერ ანდ შაუერი" თბილისი, მდგა (მზი) ვუდეოს ქუჩა №10 ბაინიური ინჟინერიის და პროექტირების დაარსებები-საპროექტო სამსახური</p>	
რეპ. ზღუდის უფროსი	თ. სალია	
პროექტის ხელმძღვანელი	ლ. დოლობერიძე	
შეასრულა	ლ. დოლობერიძე	
შეამოწმა	მ. მოღვაძე	
პროექტი	ისანი-საგომრის რაიონი, ვებრა და იოსებ ოსხელაშვილის ქუჩის №25-ში არსებული წყალარინების ქსელის რეაბილიტაციის პროექტი	
თარიღი	სექტემბერი 2020	
ნახაზი	საერთო ჩამონათვალი	
მასშტაბი	ფურცელი №	ფურცლები
	ქ-1	17

მოკლე განმარტებითი ბარათი

შესავალი - ისანი-სამგორის რაიონი, პეტრე და იოსებ ოცხელების ქუჩის #25-ში არსებული წყალარინების ქსელის რეაბილიტაციის მოწყობის პროექტი დამუშავებულია შ.პ.ს "ჯორჯიან უოთერ ენდ ფაუერ"-ს ტექნიკური ექსპერტიზისა და პროექტირების დეპარტამენტის საპროექტო სამსახურის უფროსი სპეციალისტის ლევან ლოლობერიძის (T.: 595 77 81 80) მიერ. პროექტი მომზადებულია ისანი-სამგორის რაიონული ბიზნესცენტრის მიერ გაცემული ტექნიკური დავალების შესაბამისად (ზონის ინჟინერი გრიგოლ გაბუნია-T.: 599 23 46 98) და ითვალისწინებს პეტრე და იოსებ ოცხელების ქუჩაზე გამავალი არსებული წყალარინების ქსელის რეაბილიტაციას და მოწყობას წყალარინების ქსელის გასაუმჯობესებლად.

1. არსებული მდგომარეობა:

- Ø არსებული ტრასა -ზემოთ აღნიშნულ ქუჩაზე ცენტრალური გამყვანი კოლექტორი D=300 მმ (ბეტონის კოლექტორი) რომელიც არის ამორტიზირებულ მდგომარეობაში, ხდება დროდადრო ქსელის შეტბორვა და საჭიროებს რეაბილიტაციას.
- Ø საპროექტო ტრასის ცენტრალურ მონაკვეთზე არის ასფალტის და გრუნტის საფარი, ასფალტის საფარის ჩახერხვა და აღდგენა მოხდება ისანი-სამგორის გამგეობის მიერ.
- Ø არსებული ქსელის დეტალური ინფორმაცია -ზემოთ აღნიშნულ ობიექტზე D=300 მმ და D=200 მმ ცენტრალური (კერამიკის, თუჯის და ბეტონის) მილები რომლებიც შეტბორილია და მთლიანი ტრასის მონაკვეთი ამორტიზირებულია ხდება საპროექტო ტრასის მოწყობა D=300 მმ-იან საპროექტო მილით.
- Ø გრუნტი არის IV კატეგორიის. ვინაიდან საპროექტო ტრასის ძირითადი მიმართულება გადის არსებული ქსელების ტრანექტორიით და სიღრმეებით გრუნტი მიღებულია IV კატეგორიის.
- Ø არსებული ინფრასტრუქტურული აქტივები- ქსელის რეაბილიტაციის შემდგომ ისანი-სამგორის გამგეობის მიერ მოხდება ასფალტის საფარის აღდგენა.
- Ø კვლევითი სამუშაოები- ისანი-სამგორის რაიონის წარმომადგენელთან ერთად მოხდა ადგილზე გასვლა და არსებული ქსელის შესწავლა - მოკვლევა, ჭების ჩაზომვა და დაერთების ადგილის ნახვა და განსაზღვრა.

2. საპროექტო გადაწყვეტილებები:

- Ø ასფალტის საფარის მოხსნა- ასფალტის საფარის ჩახერხვა, მოხსნა მოხდება GWP-ის მიერ, ხოლო აღდგენა ისანი-სამგორის გამგეობის მიერ.
- Ø საპროექტო ქსელი-საპროექტო ქსელის განვითარება ითვალისწინებს წყალსადენის პოლიეთილენის გოფრირებული მილების შექმნას და გამოცდას ჰერმეტიკობაზე, პროექტი ითვალისწინებს ქსელის მოწყობას გოფრირებული მილებით: SN8 D=300 მმ L=112.5 მ ; SN8 D=200 მმ L=26 მ და SN8 D=150 მმ L=21.5 მ.

საპროექტო ქსელის საერთო სიგრძე შეადგენს $\Sigma L=160$ მ.

ტრანშეის მოწყობის სამუშაოები-ჭის სრული ჩაღრმავებები და ტრანშეის მოწყობის და გამაგრების ნახაზები იხილეთ შემდეგ გვერდებზე (კ-5,6,16,17). საპროექტო ინფრასტრუქტურული აქტივები- საპროექტო ქსელზე უნდა მოეწყოს სულ 9 ცალი წყალარინების საპროექტო ჭა D=1.0 მ $H_{საშ} = 3.0$ მ

Ø საპროექტო ქსელის მოწყობა- საპროექტო ტრანშეაში მილები უნდა მოეწყოს ქვიშის ბალიშებს შორის (2-5 მმ ფრაქცია), მილის ქვეშ 15 სმ, მილს ზემოდან 30 სმ. შემდეგ თხრილის შევსება ხდება ქვიშა-ხრემოვანი საფარით (არ უნდა იქნას გამოყენებული 80 მმ-ზე ზევით ფრაქცია-15%). ღორღის საფარი უნდა მოეწყოს 0-40 მმ ფრაქციით.

Ø საპროექტო ტრანშეის კომპაქტირება-საპროექტო ტრანშეის კომპაქტირება უნდა მოხდეს: ქვიშის ფენისთვის მილის ქვემოთ 15 სმ, მილის ზემოთ 30 სმ ($K=0.98-1.25$) შევსებით, ხოლო ქვიშა ხრემოვანი საფარი ($K=0.98-1.25$) 30-30 სმ-იანი დაყოფით დაიტკეპნოს სატკეპნი დანადგარით. ტრანშეაში ქვიშა ხრემოვანი ფენის ზემოთ მოსაწყობი ფენა დამოკიდებულია საპროექტო ტრასის ტიპზე (ასფალტი, გრუნტიანი გზა, ბეტონი, ქვაფენილი და სხვა).

Ø საპროექტო წყალარინების ქსელის ტესტირება -ჰიდროტესტირება უნდა მოხდეს როგორც ცენტრალურ ქსელზე, ასევე განშტოებებზე $d=40$ მმ-ის ზემოთ.

Ø საპროექტო ქსელის გადაერთებითი სამუშაოები არსებული განშტოებების გადაერთების სამუშაოების შესასრულებლად, აუცილებელია რომ გადაერთების თითოეული წერტილი წინასწარ იყოს გამოჩენილი სრულყოფილად და ხილული იყოს წყალარინების არსებული განშტოებები და მომზადდეს ინფრასტრუქტურა გადაერთებისთვის, ასევე განხორციელდეს მატერიალურ-ტექნიკური რესურსებისა და სამონტაჟო მასალების მობილიზება გადაერთების ადგილზე. წინასწარ, განშტოებები უნდა იყოს წინასწარ გაზომილი და მომზადებული გადაერთებისათვის.

3. საპროექტო ტრანშეაზე ასფალტის საფარის მოწყობა- გზის ასფალტის საფარის ჩახერხვა და მოხსნა მოხდება GWP-ის მიერ, ხოლო აღდგენა ისანი-სამგორის გამგეობის მიერ.

4. საპროექტო ქსელზე სასიგნალო ლენტის მოწყობა- საპროექტო მაგისტრალზე მილის თავიდან 20 სმ სიმაღლეზე ეწყობა სასიგნალო ლენტი: SN8 D=300, D=200 და D=150 მმ $\Sigma L=160$ მ.

5. საპროექტო ქსელზე სამუშაო უსაფრთხოების ნორმების დაცვამშენებლობის დროს ობიექტზე ადამიანის ჯანმრთელობისთვის საშიში სამშენებლო მასალების დემონტაჟის და ტრანსპორტირების დროს გათვალისწინებულ იქნას მუშა პერსონალის ჯანმრთელობის და შრომის უსაფრთხოების ნორმები. ქუჩაზე საპროექტო ქსელის მოწყობისას მიმდებარე შენობა ნაგებობების დეფორმაციისა და დაზიანების თავიდან აცილების მიზნით სამუშაოები წარიმართოს განსაკუთრებული სიფრთხილით.

ფორმატი	სტაბია	პარიანტი
A3	მ.პ.	1
პროგნოზი აღნიშნული:		
შენიშვნები:		
<p>1. ნახაზების ჩამონათვალი და მოკლე განმარტებითი ბარათი იხილეთ ფურ. №1.</p> <p>2. მშენებლობის დროს დაცული იქნას უსაფრთხოების წესები.</p> <p>3. სამუშაოების დაწყების წინ გამოძახებულ იქნას არსებული ყველა კომუნიკაციების წარმომადგენლები გადაკვეთის ადგილების დასაზუსტებლად და შესთანხმებლად.</p> <p>4. არსებულ ქუჩაზე საპროექტო ქსელის მოწყობისას ობიექტის და მიმდებარე შენობა ნაგებობების დეფორმაციისა და დაზიანების თავიდან აცილების მიზნით სამუშაოები წარიმართოს განსაკუთრებული სიფრთხილით.</p>		
ლაგვითი	ისანი-სამგორის ბიზნეს ცენტრი	
ლაგვითი	1213	
შენიშვნები	 <p>შ.პ.ს. "ჯორჯიან უოთერ ენდ ფაუერ" თბილისი, მგფა (შპს) ვუდელის ქუჩა №10 ბაიბუჩაძის ქუჩისა და პროექტორის დეპარტამენტი-საპროექტო სამსახური</p>	
რეზ. ზომის უფროსი	მ. სტაბია	
პროექტის ხელმძღვანელი	ლ. ლოლობერიძე	
შეასრულა	ლ. ლოლობერიძე	
შეამოწმა	მ. მღვინვაძე	
პროექტი	ისანი-სამგორის რაიონი, პეტრე და იოსებ ოცხელების ქუჩის #25-ში არსებული წყალარინების ქსელის რეაბილიტაციის პროექტი	
თარიღი	სამუშაო № 2020	
ნახაზი		
მოკლე განმარტებითი ბარათი		
მასშტაბი	ფურცელი №	ფურცლები
	კ-2	17

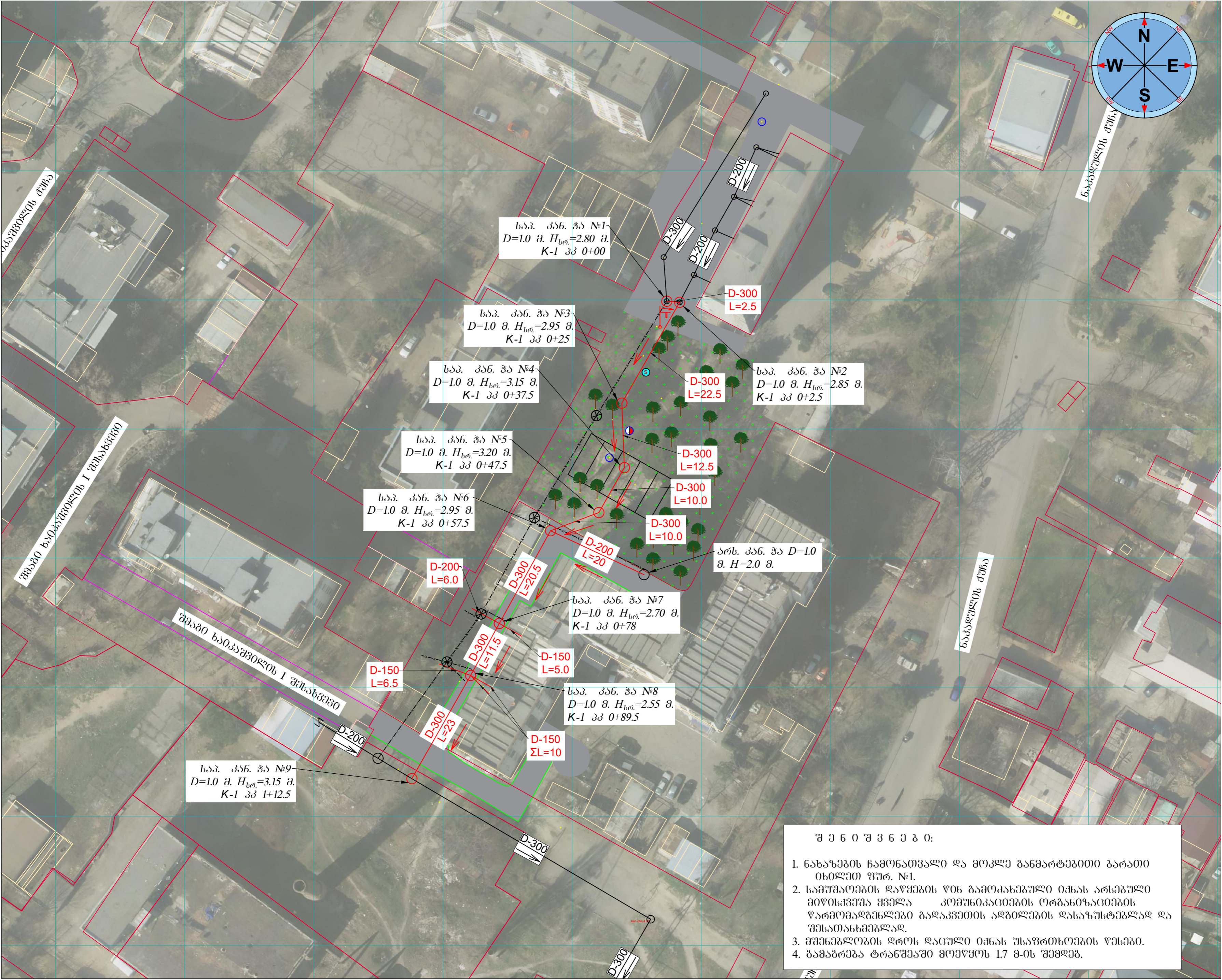

ფორმატი	სტაფია	პარიანტი
A2	მ.პ.	1

პირობითი აღნიშვნები:

- არს. წყალარხის მიწის
- არს. წყალარხის ზედა
- X X X არს. სასაფრეო მიწის
- არს. სასაფრეო ზედა
- არს. წყალარხის მიწის
- არს. წყალარხის ზედა
- არს. ს/ს
- არს. წყალარხის მიწის
- არს. წყალარხის ზედა
- არს. ს/ს
- არს. რიგის მშენებ (ტაღაშვილი)
- არს. ტარის საფარი
- არს. პირობითი

შენიშვნები:

- ნახაზების ჩამონათვალი და მოკლე განმარტებით ბარათი იხილეთ ფურ. №1.
- მშენებლობის დროს დატვილი იქნას უსაფრთხოების წესები.
- სამუშაოების დაწყების წინ გამოძახებულ იქნას არსებული ყველა კომუნიკაციების წარმომადგენლები გადაკვეთის ადგილების დასაზუსტებლად და შესთანხმებლად.
- არსებულ ქუჩაზე საპროექტო ქსელის მოწყობისას ობიექტის და მიმდებარე შენობა ნაგებობების დეფორმაციისა და დაზიანებების თავიდან აცილების მიზნით სამუშაოები წარიმართოს განსაკუთრებული სიფრთხილით.

დაკვეთის მფლობელი: **ინანი-სამგორის ბიზნეს ცენტრი**

დაკვეთის №: **1213**

შენიშნული:

შ.პ.ს. "ჯორჯიან უოთერ ანდ ფაუერ"
 ობიექტი, შედგა (შპს) ჯუღელის ქუჩა №10
მაინიარეი უსაპირიზის და პროექტირების დაარსებები-საპროექტო სასახური

რეპ. პრეზის უფროსი	თ. ხალვაი
პროექტის ხელმძღვანელი	ლ. დოლობერიძე
შეასრულა	ლ. დოლობერიძე
შეამოწმა	მ. მოღვიძაძე

ინანი-სამგორის რაიონი, პატარა და იოსებ მოსნაშვილის ქუჩის №25-ში არსებული წყალარხების ქსელის რეაბილიტაციის პროექტი

თარიღი: **სექტემბერი 2020**

ნახაზი:

გეგმა

მასშტაბი	ფურცელი №	ფურცლები
1:500	კ-3	17

შ ე ნ ი შ ნ ე ბ ი :

- ნახაზების ჩამონათვალი და მოკლე განმარტებით ბარათი იხილეთ ფურ. №1.
- სამუშაოების დაწყების წინ გამოძახებულ იქნას არსებული ყველა კომუნიკაციების წარმომადგენლები გადაკვეთის ადგილების დასაზუსტებლად და შესთანხმებლად.
- მშენებლობის დროს დატვილი იქნას უსაფრთხოების წესები.
- ბამაბრემა ტრანშეაში მოეწესა 1.7 მ-ის შემდეგ.

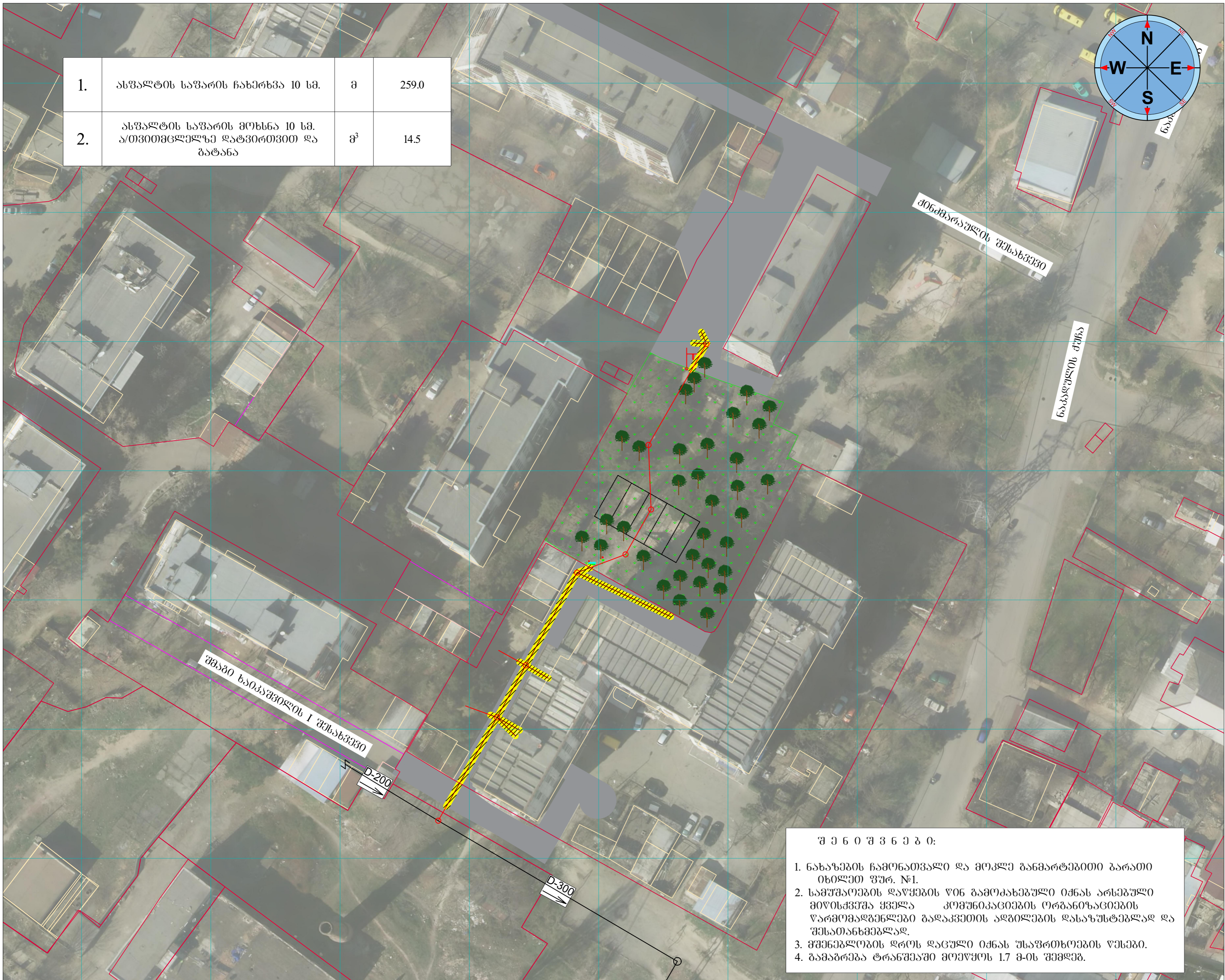

1.	ასფალტის საფარის ჩახერხვა 10 სმ.	მ	259.0
2.	ასფალტის საფარის მოხსნა 10 სმ. ა/თხითმცლელზე დატვირთვით და გატანა	მ ³	14.5

ფორმატი	სტალია	პროექტი
A2	მ.პ.	1
პროექტი აღნიშნული:		
შენიშვნები:		
<ol style="list-style-type: none"> ნახაზების ჩამონათვალი და მოკლე განმარტებითი ბარათი იხილეთ ფურ. №1. მშენებლობის დროს დაცული იქნას უსაფრთხოების წესები. სამუშაოების დაწყების წინ გამოძახებულ იქნას არსებული ყველა კომუნიკაციების წარმომადგენლები გადაკვეთის ადგილების დასაზუსტებლად და შესთანხმებლად. არსებულ ქუჩაზე საპროექტო ქსელის მოწყობისას ობიექტის და მიმდებარე შერობა ნაგებობების დეფორმაციისა და დაზიანებების თავიდან აცილების მიზნით სამუშაოები წარიმართოს განსაკუთრებული სიფრთხილით. 		
დაკვეთი	ისანი-სამგორის ბიზნეს ცენტრი	
დაკვეთის	1213	
შემსრულებელი	 შ.პ.ს. "ჯორჯინი უთერა ენდ ვაიერი" <small>თბილისი, მგფა (მზა) ჯუღელის ქუჩა №10</small> ბაქოში არსებული და პროექტირების დაარსებები-საპროექტო სამსახური	
რეზ. ჯგუფის უფროსი	თ. ხალია	
პროექტის ხელმძღვანელი	ლ. ლომიძე	
შეასრულა	ლ. ლომიძე	
შეამოწმა	მ. მოღვაძე	
პროექტი	ისანი-სამგორის რაიონი, პატრა და იოსებ მუსხელიძის ქუჩის №25-ში არსებული წყალარინების ქსელის რეაბილიტაციის პროექტი	
თარიღი	სამუშაოები 2020	
ნახაზი		
აღსაღებნი ასფალტის გზები		
მასშტაბი	ფურცელი №	ფურცლები
1:1000	კ-4	17

შ ე ნ ი შ ვ ნ ე ბ ი :

- ნახაზების ჩამონათვალი და მოკლე განმარტებითი ბარათი იხილეთ ფურ. №1.
- სამუშაოების დაწყების წინ გამოძახებული იქნას არსებული ყველა კომუნიკაციების წარმომადგენლები გადაკვეთის ადგილების დასაზუსტებლად და შესთანხმებლად.
- მშენებლობის დროს დაცული იქნას უსაფრთხოების წესები.
- ბამბრება ტრანშეაში მოეწყოს 1.7 მ-ის შემდეგ.

კანალიზაციის კოლექტორის ბრძივი პროფილი K-1

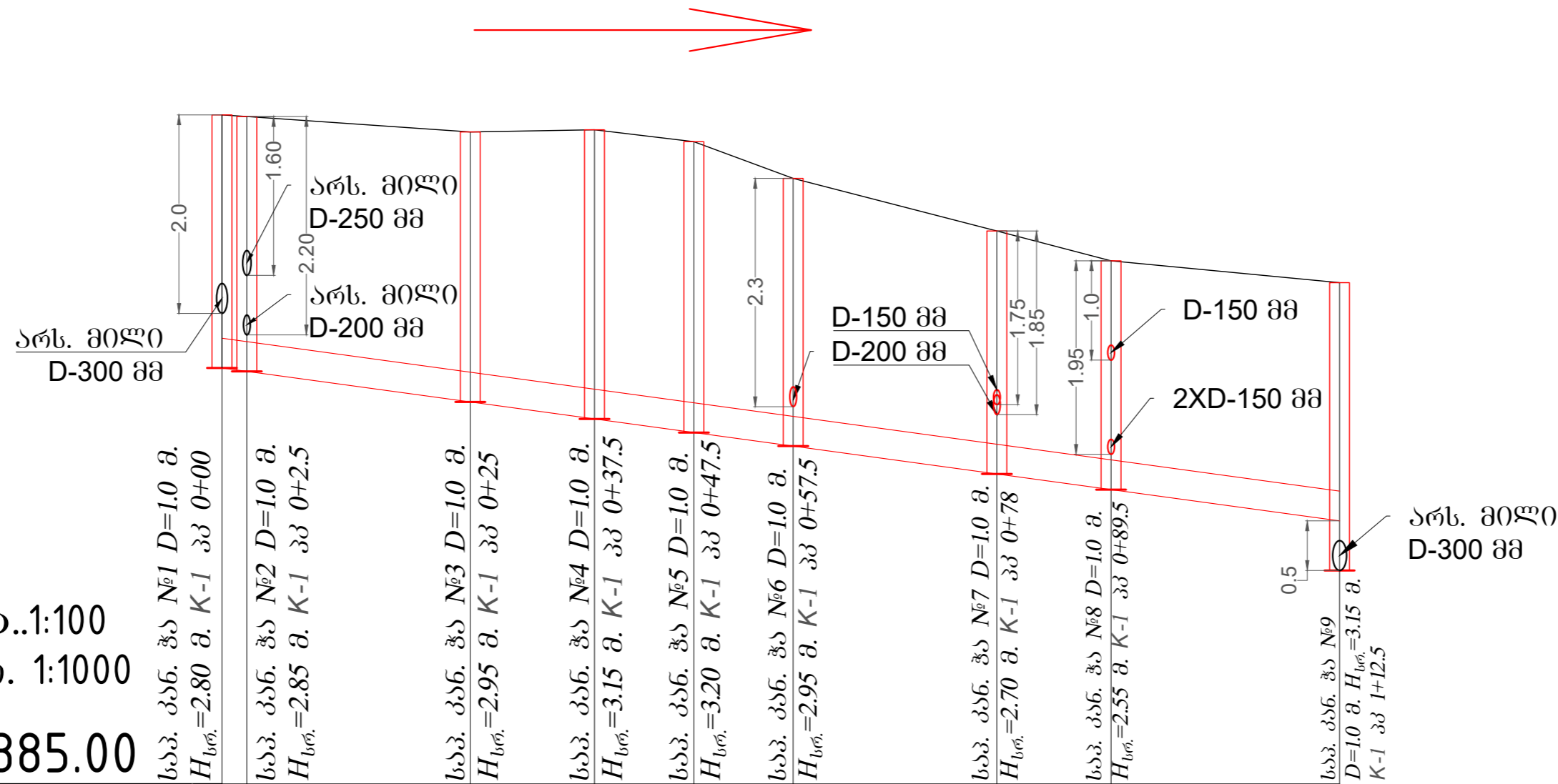

ჭრილი: K-1
 მასშ.: ვერტ..1:100
 ჰორ. 1:1000

▼ 385.00

მილის მასალა ღია მ. სიბრ.	საკრ(ექტო) წყალარინების ბოჭორბული მილი SN8 D=300 მმ L=112.5 მ								
მილის ჩაღრმავება	2.55	2.60							
მილის ძირის ნიშნული	389.19	389.16	388.85	388.68	388.54	388.40	388.12	387.96	387.65
მიწის ზედაპირის ნიშნული	391.74	391.72	391.57	391.59	391.47	391.10	390.57	390.27	390.05
მანძილები	2.5	22.5	12.5	10.0	10.0	20.5	11.5	23.0	
სიბრძე	0.0137								
შენიშვნა	საკრ(ექტო) ტრასის K-1 მონაკვეთზე სულ მილიანად ეწყობა გაამაგრება სიბრძით L=112.5 მ								
ჭებს შორის მანძილი	2.5	22.5	12.5	10.0	10.0	20.5	11.5	23.0	
პიკეტი	0+00 0+2.5		0+25	0+37.5	0+47.5	0+57.5	0+78	0+89.5	1+12.5

საპ. კან. ზა №1 D=1.0 მ.
 $H_{სრ.}=2.80$ მ. K-1 პპ 0+00

საპ. კან. ზა №2 D=1.0 მ.
 $H_{სრ.}=2.85$ მ. K-1 პპ 0+2.5

საპ. კან. ზა №3 D=1.0 მ.
 $H_{სრ.}=2.95$ მ. K-1 პპ 0+25

საპ. კან. ზა №4 D=1.0 მ.
 $H_{სრ.}=3.15$ მ. K-1 პპ 0+37.5

საპ. კან. ზა №5 D=1.0 მ.
 $H_{სრ.}=3.20$ მ. K-1 პპ 0+47.5

საპ. კან. ზა №6 D=1.0 მ.
 $H_{სრ.}=2.95$ მ. K-1 პპ 0+57.5

საპ. კან. ზა №7 D=1.0 მ.
 $H_{სრ.}=2.70$ მ. K-1 პპ 0+78

საპ. კან. ზა №8 D=1.0 მ.
 $H_{სრ.}=2.55$ მ. K-1 პპ 0+89.5

საპ. კან. ზა №9
 D=1.0 მ. $H_{სრ.}=3.15$ მ.
 K-1 პპ 1+12.5

ფორმატი	სტალია	პარიანტი
A2	მ.პ.	1
პროექტი აღნიშვნა:		
შენიშვნა:		
<ol style="list-style-type: none"> ნახაზების ჩამონათვალი და მოკლე განმარტებითი ბარათი იხილეთ ფურ. №1. მშენებლობის დროს დაცული იქნას უსაფრთხოების წესები. სამუშაოების დაწყების წინ გამოძახებულ იქნას არსებული ყველა კომუნიკაციების წარმომადგენლები გადაკვეთის ადგილების დასაზუსტებლად და შესთანხმებლად. არსებულ ქუჩაზე საპროექტო ქსელის მოწყობისას ობიექტის და მიმდებარე უბანში ნაგებობების დეფორმაციისა და დაზიანებების თავიდან აცილების მიზნით სამუშაოები წარიმართოს განსაკუთრებული სიფრთხილით. 		
ლაკვეთი	ისანი-საგომრის ბიზნეს ცენტრი	
ლაკვეთა	1213	
გვერდული	<p>შ.პ.ს. "ჯორჯინი უოთერ ანდ ფაუნდრის" თბილისი, ზედა (ჩხი) ჯუღელის ქუჩა №10 ბაქმიური ქუჩის და პარკური დაარსებულ-საპროექტო სახსარი</p>	
რეპ. ზღუდის უფროსი	თ. ხალია	
პროექტის ხელმძღვანელი	ლ. ლომიძე	
შეასრულა	ლ. ლომიძე	
შეამოწმა	მ. მოღვაძე	
პროექტი	ისანი-საგომრის რაიონი, პატარა და იოსებ მუსხელიძის ქუჩის №25-ში არსებული წყალარინების ქსელის რეაბილიტაციის პროექტი	
თარიღი	სამუშაო 2020	
ნახაზი		
საპროექტო საინჟინერო ქსელის ბრძივი პროფილი K-1		
მასშტაბი	ფურცელი №	ფურცლები
	კ-5	17

კანალიზაციის მიწის
თხრილის ბანივი კვეთი K-1

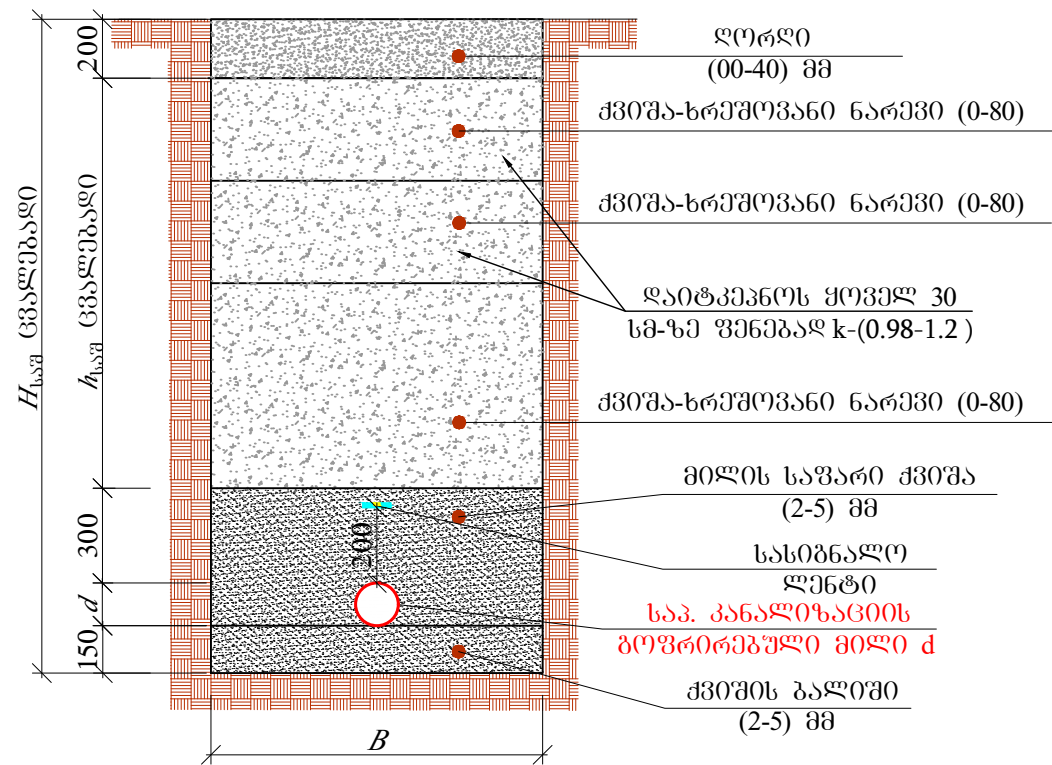

№	d	$H_{საშ}$	B	$h_{საშ}$	L (მ)
1.	300	2850	1200	1900	66.5
2.	200	2225	1000	1375	21
3.	150	1800	1000	1000	20

კანალიზაციის მიწის
თხრილის ბანივი კვეთი K-1

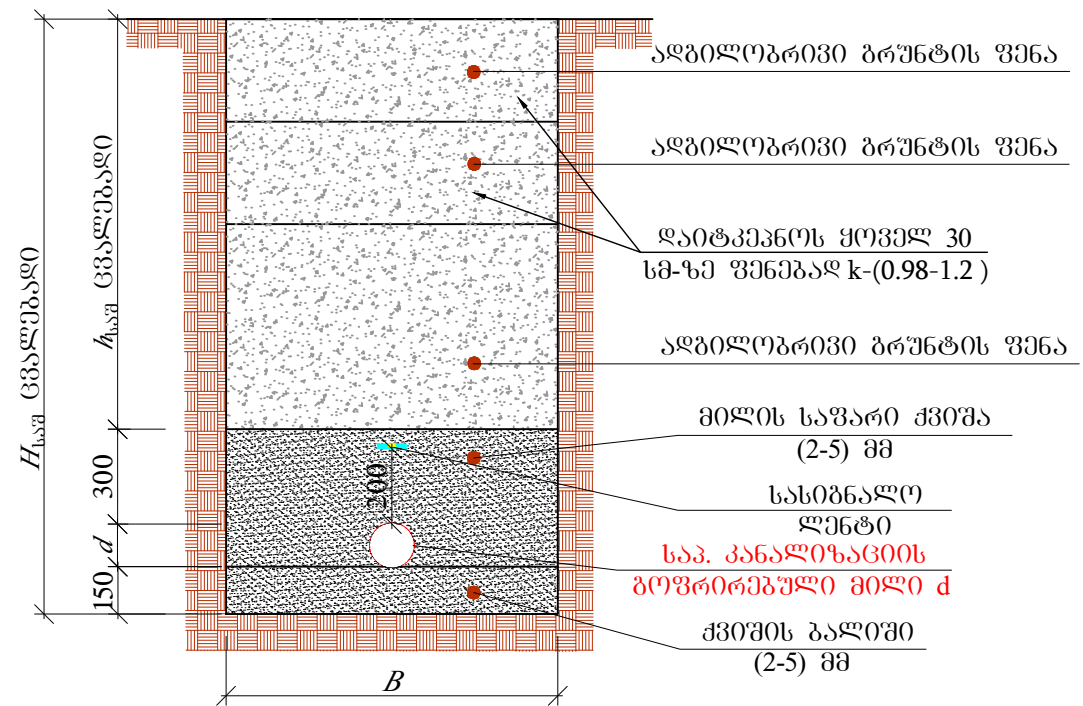

№	d	$H_{საშ}$	B	$h_{საშ}$	L (მ)
1.	300	2850	1200	2100	46
2.	200	2225	1000	1575	5
3.	150	1800	1000	1200	1.5

ფორმატი	სტაბია	პარიანტი
A3	მ.პ.	1
პრობოტი აღნიშვნები:		
შენიშვნები:		
<ol style="list-style-type: none"> ნახების ჩამონათვალი და მოკლე განმარტებითი ბარათი იხილეთ ფურ. №1. შენიშვნების დროს დაცული იქნას უსაფრთხოების წესები. სამუშაოების დაწყების წინ გამოიხატოს იქნას არსებული ყველა კომუნიკაციების წარმომადგენლები გადაკვეთის ადგილების დასაზუსტებლად და შესათანხმებლად. არსებულ ქუჩაზე საპროექტო ქსელის მოწყობისას ობიექტის და მომდებარე შენობა ნაგებობების დეფორმაციისა და დაზიანებების თავიდან აცილების მიზნით სამუშაოები წარიმართოს განსაკუთრებული სიფრთხილით. 		
დამკვეთი	ისანი-სამგორის ბიზნეს ცენტრი	
დაკვეთის	1213	
შემსრულებელი	 <p>შ.პ.ს. "ჯორჯიან უოთერ ანდ შაუერი" თბილისი, მდ.გა (შხა) ვუდელის ქუჩა №10 ბაქმიური ენსაპროვის და პროექტირების დაარსებები-საპროექტო სამსახური</p>	
რეპ. ზედულის უფროსი	თ. სალია	
პროექტის ხელმძღვანელი	ლ. ლოლბერიძე	
შეასრულა	ლ. ლოლბერიძე	
შეამოწმა	მ. მოღვაძე	
პროექტი	<p>ისანი-სამგორის რაიონი, ვებრა და იოსებ ოსებელის ქუჩის №25-ში არსებული წყალარინების ქსელის რეაბილიტაციის პროექტი</p>	
თარიღი	სამუშაოები 2020	
ნახაზი		
შინის თხრილის ბანივი კვეთები		
მასშტაბი	ფურცელი №	ფურცლები
	კ-6	17

საპროექტო კანალიზაციის მოხვევის ჭა
ჭრილი I-I

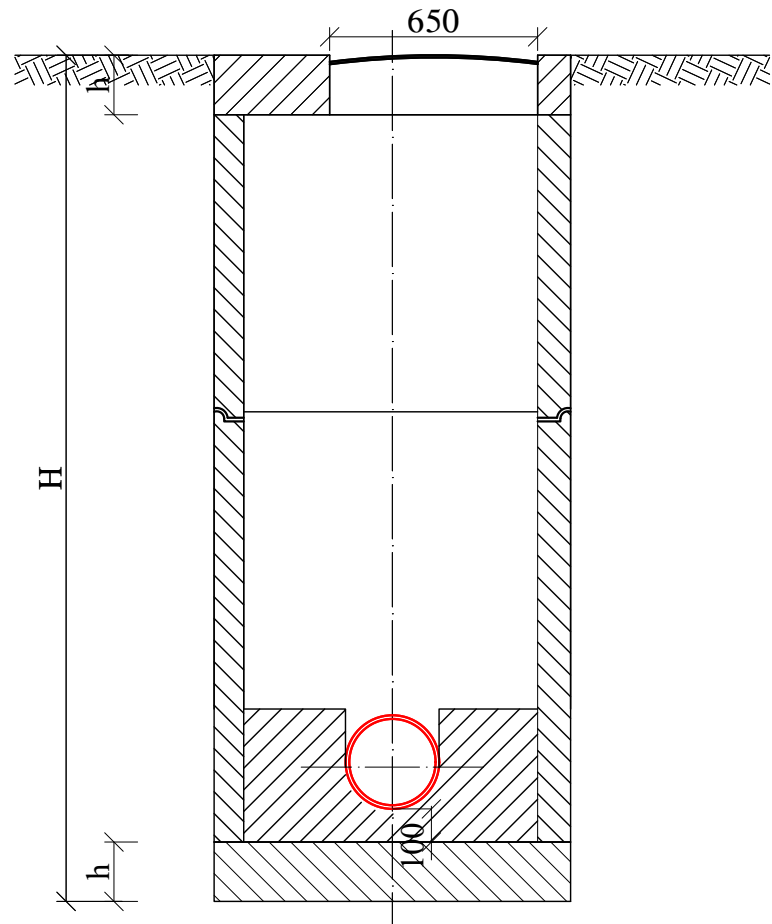

გეგმა

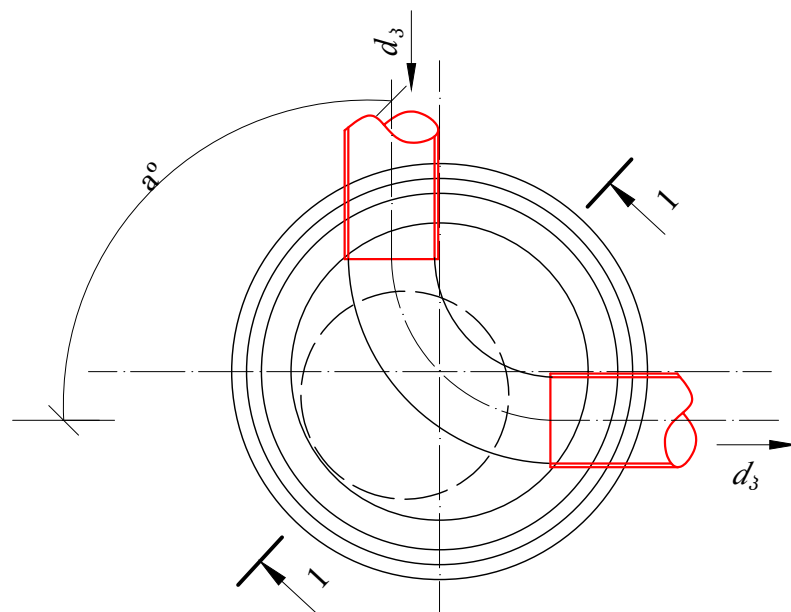

შ ე ნ ი შ ვ ნ ა:

ჭის გადახურვის და ძირის ფილის სისქე h იხილეთ კონსტრუქციულ ნაწილში.

ჭის დიამეტრი D	მილის დიამეტრი		ღარის სიმაღლე h _ღ
	შემყვანი d ₃₁	გამყვანი d ₃₂	
1000	2	3	4
	150	150	200
	200	200	300
	250	250	350
	300	300	400
	350	350	450
	400	400	500
	450	450	550
1500	600	700	800
		800	950
	700	700	800
		800	950
		900	1050
	800	800	950
		900	1050
		1000	1150
2000	1000	1000	1150

შ ე ნ ი შ ვ ნ ა:

- ნახაზების ჩამონათვალი იხილეთ ფურ. კ-1
- ცხრილებში მოქმადნილია კანალიზაციის ტიპური ჭების ანალოგიურად.
- ჭების დიამეტრები და ღარის ჩაღრმავებები შეჩვენებულია შესაბამისი ტიპის ჭების ცხრილებიდან.
- ჭების კონსტრუქციის განხორციელებას ჭის გარე პერიმეტრზე ბითუმით არა უმცირესი 2 ფენისა საპროექტო სისქით 4-5 მმ.
- წყალარინების თხრილის სიღრმის მიხედვით H-1.7 მ და მეტი საფუძვალზე წარმოების უსაფრთხოების მიზნით მოვალეობაა თხრილის ფარდობის გაზარდვა. იხ. გაბარების ნახაზი.
- ანაპრები ჭის რბოლის გადახვევა განხორციელდეს კვიშა-გემენტის ხსნარით წყალშეუღწევადი დანამატის დამატებით B-7 M-100 W8.
- კვიშა-გემენტის ხსნარის მოცულობა დაზუსტდეს ადგილზე ჭების კონსტრუქციული ელემენტების ზედაპირების სისწორისა და გეომეტრიული ზომების მიხედვით.
- იხილეთ კონსტრუქციული ნახაზების მიხედვით.

ფორმატი	სტაღია	პარიანტი
A3	შ.პ.	1
პრობოტი აღნიშვნები:		
შენიშვნები:		
<ol style="list-style-type: none"> ნახაზების ჩამონათვალი და მოკლე განმარტებით ბარათი იხილეთ ფურ. №1. შენიშვნების დროს დაცული იქნას უსაფრთხოების წესები. სამუშაოების დაწყების წინ გამოიხატოს იქნას არსებული ყველა კომუნიკაციების წარმომადგენლები გადაკვეთის ადგილების დასაზუსტებლად და შესათანხმებლად. არსებულ ქუჩაზე საპროექტო ქსელის მოწყობისას ობიექტის და მიმდებარე შენობა ნაგებობების დეფორმაციისა და დაზიანებების თავიდან აცილების მიზნით სამუშაოები წარმართოს განსაკუთრებული სიფრთხილით. 		
ლაგვითი	ისანი-სამგორის ბიზნეს ცენტრი	
ლაგვითი	1213	
შენიშვნები	 <p>შ.პ.ს. "ჯორჯიან უოთერ ანდ შაუერი" თბილისი, მუდგა (შხა) ვუდელოს ქუჩა №10 ბაქინური ენსაპრების და პროდუქციის დაარსებები-საპროექტო სამსახური</p>	
რეზ. ზომების უფროსი	თ. სტაღია	
პროექტის ხელმძღვანელი	ლ. დოლობერიძე	
შეასრულა	ლ. დოლობერიძე	
შეამოწმა	მ. მოღვაძე	
პროექტი	ისანი-სამგორის რაიონი, ვებრა და იოსებ ოსხელაშვილის ქუჩის №25-ში არსებული წყალარინების ქსელის რეაბილიტაციის პროექტი	
თარიღი	სამუშაოს დასრულების 2020	
ნახაზი		
საპროექტო კანალიზაციის ბიუჯეტი		
მასშტაბი	ფურცელი №	ფურცლები
	კ-7	17

საპროექტო კანალიზაციის მიერთების ჭა
ჭრილი I-I

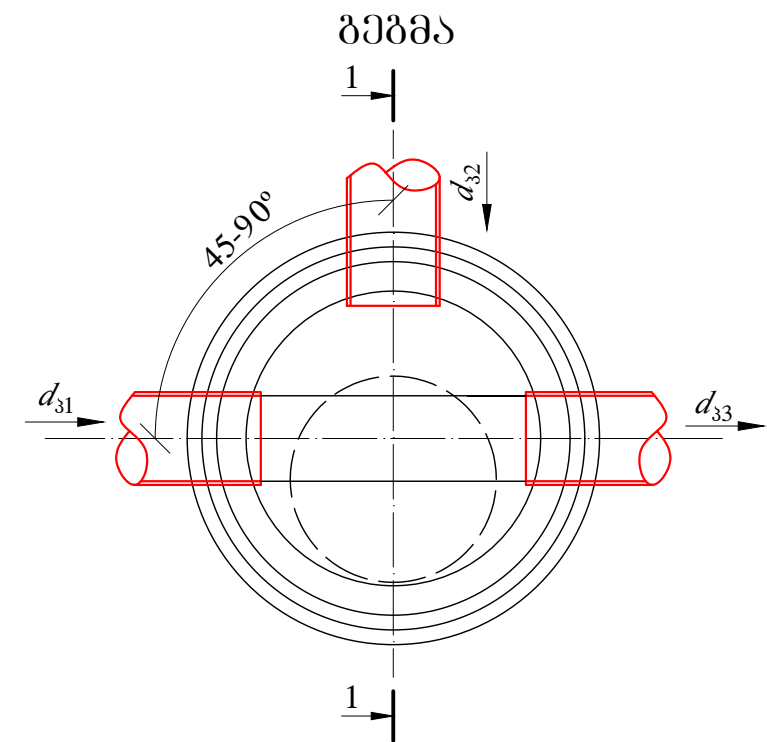
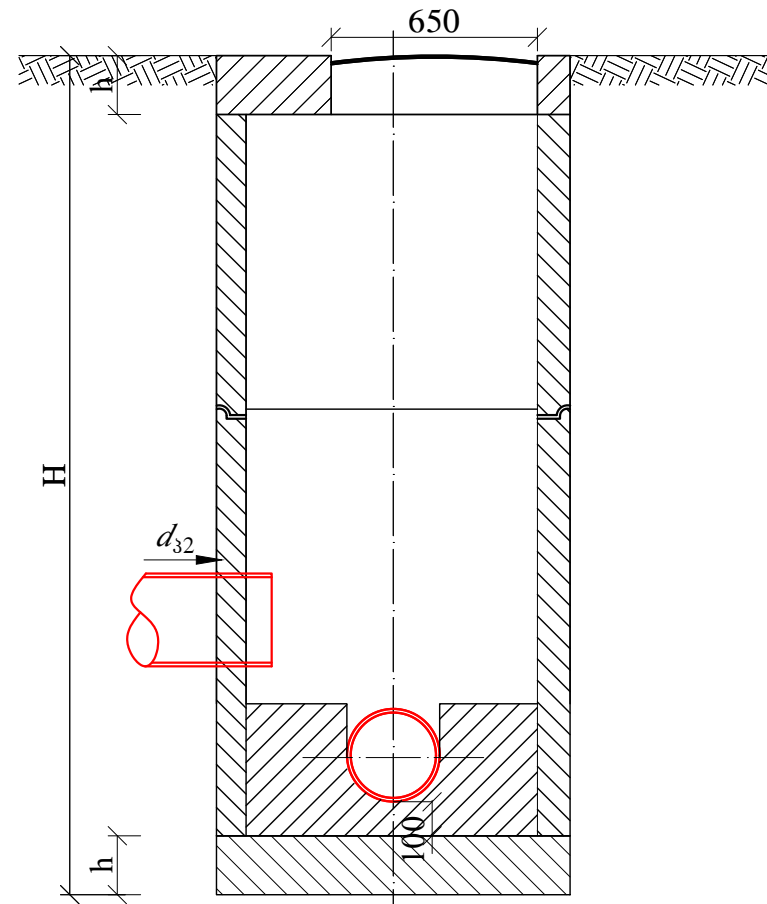

შ ე ნ ი შ ვ ნ ა ა:
ჭის გადახურვის და ძირის ფილის სისქე h იხილეთ კონსტრუქციულ ნაწილში.

ჭის დიამეტრი D	მილის დიამეტრი			ღარის სიმაღლე h _ღ
	შეყვანი d ₃₁	მიერთება d ₃₂	მიერთება d ₃₃	
1	2	3	4	5
1000	150	150	200	300
	200	150	250	350
		200	300	400
	250	150	350	450
		200		
		250		
	300	150	400	500
		200		
		250		
		300		
	350	150	450	550
		200		
250				
300				
350				
400	150	500	600	
	200			
	250			
	300			
	350			
450	150	500	600	
	200			
	250			
	300			
	350			
1500	150	500	600	
	200			
	250			
	300			
	350			
500	150	600	700	
	200			
	250			
	300			
	350			
	400	700	800	
	450			
	500			

- შ ე ნ ი შ ვ ნ ა ა:
- ნახაზების ჩამონათვალი იხილეთ ფურ. კ-1
 - ცხრილუბში მოყვანილია კანალიზაციის ტიპური ჭების ანალოგიურად.
 - ჭების დიამეტრები და ღარის ჩაღრმავებები შერჩეულ იქნას შესაბამისი ტიპის ჭების ცხრილებიდან.
 - ჭების კოორდინატებია განხორციელდეს ჭის ბარე კვირამეტრზე ბითუმით არა უმცირესი 2 ფენისა საერთო სისქით 4-5 მმ.
 - წყალარინების თხრილის სიღრმის მიხედვით H-1.7 მ და მეტი საშუალოთა წარმოების უსაფრთხოების მიზნით მოვალეობა თხრილის ფარდების გააბრძნა. ის გააბრძნის ნახაზი.
 - ანაკრები ჭის რბოლის გადაბრა განხორციელდეს ძვირად-ცემენტის ხსნარით წყალშეუღწევადი დანამატის დამატებით B-7 M-100 W8.
 - ძვირად-ცემენტის ხსნარის მოცულობა დაზუსტდეს ალბილზე ჭების კონსტრუქციული ელემენტების ზედაკრების სისწორისა და გეომეტრიული ზომების მიხედვით.
 - იხილეთ კონსტრუქციული ნახაზების მიხედვით.

ფორმატი	სტაბია	პარიანტი
A3	მ.პ.	1
პროექტი აღნიშნული:		
შენიშვნები:		
<ol style="list-style-type: none"> ნახაზების ჩამონათვალი და მოკლე განმარტებით ბარათი იხილეთ ფურ. №1. შენიშვნების დროს დაცული იქნას უსაფრთხოების წესები. სამუშაოების დაწყების წინ გამოიხატოს იქნას არსებული ყველა კომუნიკაციების წარმომადგენლები გადაკვეთის ადგილების დასაზუსტებლად და შესათანხმებლად. არსებულ ქუჩაზე საპროექტო ქსელის მოწყობისას ობიექტის და მომდებარე შენობა ნაგებობების დეფორმაციისა და დაზიანებების თავიდან აცილების მიზნით სამუშაოები წარიმართოს განსაკუთრებული სიფრთხილით. 		
დაკვეთი	ისანი-საგომრის ბიზნეს ცენტრი	
დაკვეთის	1213	
შემსრულებელი		
შ.პ.ს. "ჯორჯინი უოთერ ანდ შაუერი" თბილისი, მდგა (მზია) ვუდელოს ქუჩა №10 ბაქოში არსებული და პროექტირების დეპარტამენტი-საპროექტო სამსახური		
რეზ. პერსონის უფროსი	თ. სალია	
პროექტის ხელმძღვანელი	ლ. ლოლუბერიძე	
შეასრულა	ლ. ლოლუბერიძე	
შეამოწმა	მ. მორდუხაძე	
პროექტი	ისანი-საგომრის რაიონი, ვებრა და იოსებ ოსებელის ქუჩის №25-ში არსებული წყალარინების ქსელის რეაბილიტაციის პროექტი	
თარიღი	სამუშაოები 2020	
ნახაზი	საპროექტო კანალიზაციის ბივიური ჭა	
მასშტაბი	ფურცელი №	ფურცლები
	კ-8	17

საპროექტო კანალიზაციის სწორხაზოვანი ჭა
ჭრილი I-I

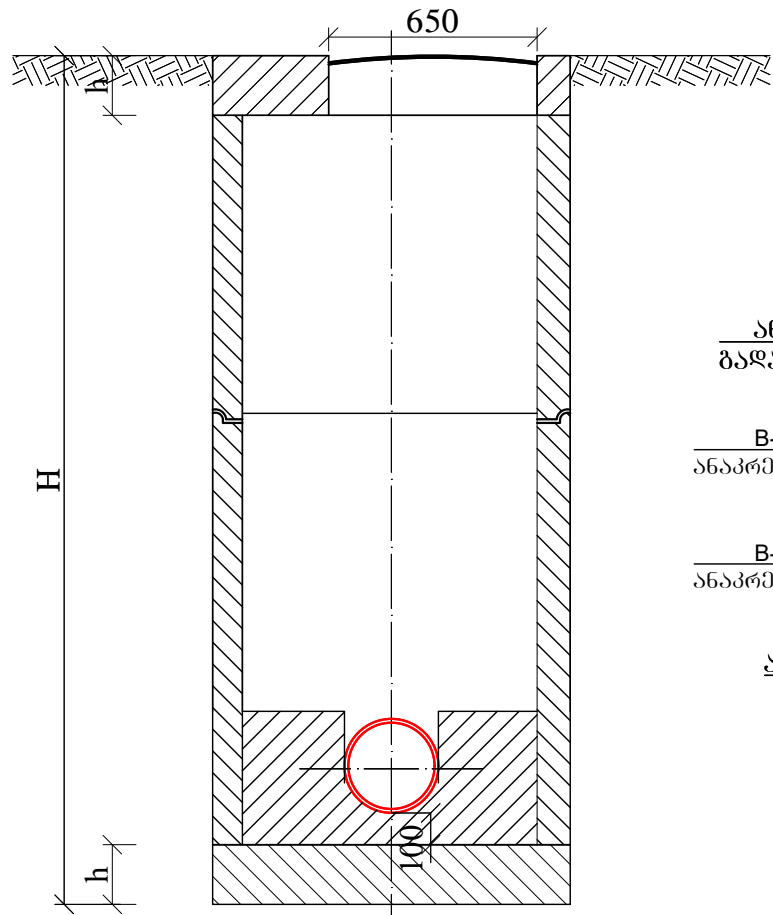

გეგმა

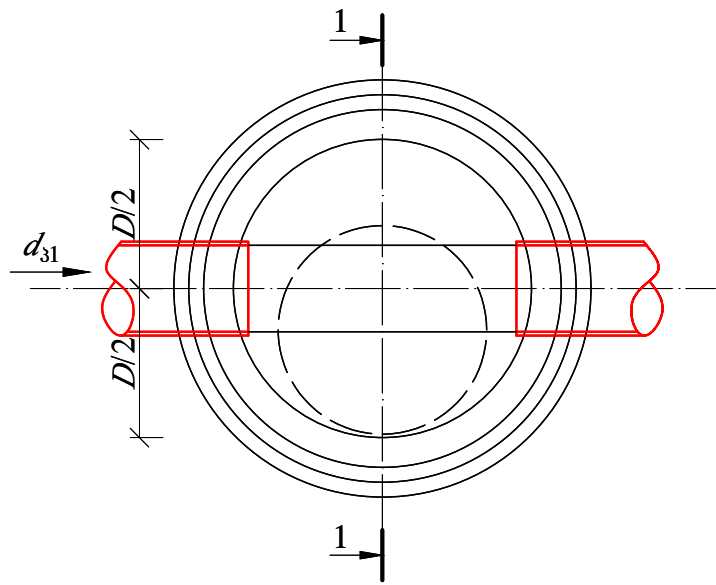

შ ე ნ ი შ ვ ნ ა:

ჭის გადახურვის და ძირის ფილის სისქე h იხილეთ კონსტრუქციულ ნაწილში.

მრგვალი ჭების კონსტრუქციული ელემენტების (საპირკვლის, რბოლების და ფილების) გადახმის კვანძი

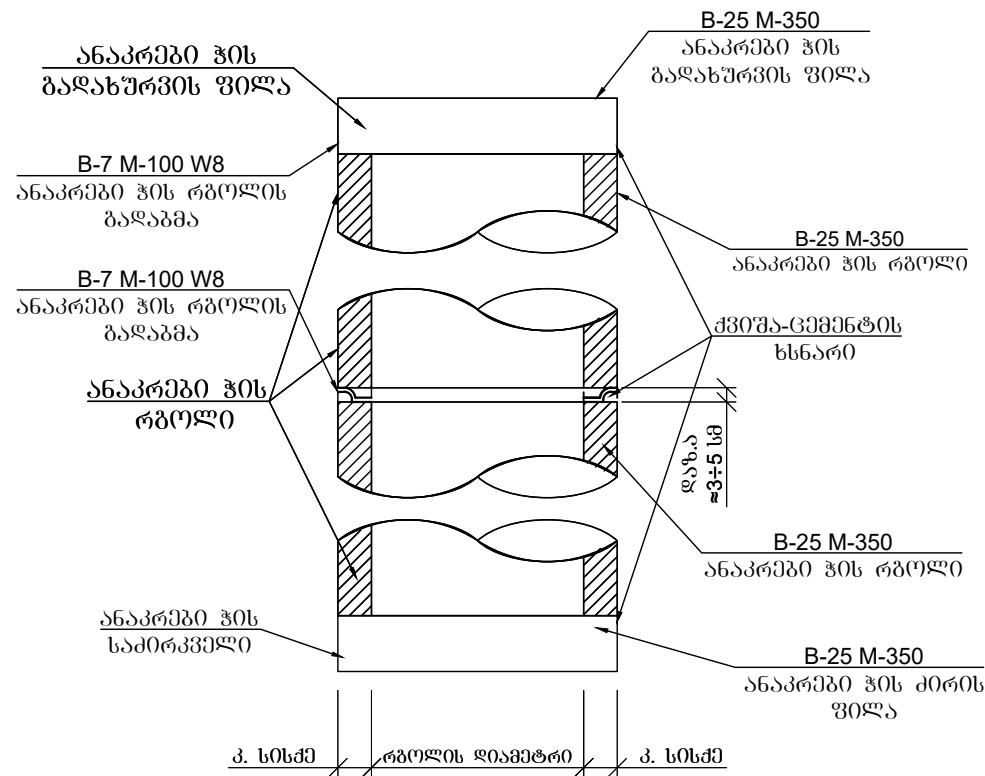

ჭის დიამეტრი D	მილის დიამეტრი		ღარის სიმაღლე h _ღ
	შემყვანი d ₃₁	გამყვანი d ₃₂	
1	2	3	4
	150	150	200
	200	200	300
	250	250	350
	300	300	400
	350	350	450
1000	400	400	500
	450	450	550
	500	500	600
	600	600	700
	600	700	800
	600	800	950
1500	700	700	800
	700	800	950
	700	900	1050
	800	800	950
	800	900	1050
	800	1000	1150
2000	900	900	1050
	900	1000	1150
2000	1000	1000	1150

შ ე ნ ი შ ვ ნ ა:

- ნახაზების ჩამონათვალი იხილეთ ფურ. კ-1
- ცხრილში მოყვანილია კანალიზაციის ტიპური ჭების ანალოგიურად.
- ჭების დიამეტრები და ღარის ჩაღრმავებები შერჩეულ იქნას შესაბამისი ტიპის ჭების ცხრილებიდან.
- ჭების კორტიკული განხორციელებს ჭის გარე პერიმეტრზე ბითუმი არა უმცირესი 2 ფენისა საერთო სისქით 4-5 მმ.
- ფხალარინების თხრილის სიღრმის მიხედვით H-1.7 მ და მეტი საშუალოთა წარმოების უსაფრთხოების მიზნით მოვალეობა თხრილის ფარდების გაბაზრება. ის გაბაზრების ნახაზი.
- ანაკრები ჭის რბოლის გადახმა განხორციელდეს ძვირფას-ცემენტის ხსნარით ფხალშეღწევაში დანაშაღის დამატებით B-7 M-100 W8.
- ძვირფას-ცემენტის ხსნარის მოცულობა დაზუსტდეს ალბილზე ჭების კონსტრუქციული ელემენტების ზედაპირების სისწორისა და გეომეტრიული ზომების მიხედვით.
- ინელემენტებით კონსტრუქციული ნახაზების მიხედვით.

ფორმატი	სტაფია	ვარიანტი
A3	მ.პ.	1
პრობოტი აღნიშვნები:		
შენიშვნები:		
<ol style="list-style-type: none"> ნახაზების ჩამონათვალი და მოკლე განმარტებით ბარათი იხილეთ ფურ. №1. შენიშვნების დროს დაცული იქნას უსაფრთხოების წესები. სამუშაოების დაწყების წინ გამოძახებულ იქნას არსებული ყველა კომუნიკაციების წარმომადგენლები გადაკვეთის ადგილების დასაზუსტებლად და შესთანხმებლად. არსებულ ქუჩაზე საპროექტო ქსელის მოწყობისას ობიექტის და მიმდებარე შენობა ნაგებობების დეფორმაციისა და დაზიანებების თავიდან აცილების მიზნით სამუშაოები წარმართოს განსაკუთრებული სიფრთხილით. 		
ლაკვითი	ისანი-საგორის გიზნის ცენტრი	
ლაკვითი	1213	
შენიშვნები	<p>შ.პ.ს. "ჯორჯინი უოტერ ანდ შაუერი" თბილისი, მდ.გა (მზია) ვუდელის ქუჩა №10 ბაქოური ენსაბიტიონი და პროექტირების დაარსებები-საპროექტო სამსახური</p>	
რეზ. ზომის უფროსი	თ. სალია	
პროექტის ხელმძღვანელი	ლ. დოღობერიძე	
შეასრულა	ლ. დოღობერიძე	
შეამოწმა	მ. მოღობაძე	
პროექტი	<p>ისანი-საგორის რაიონი, ვებრა და იოსებ ოსხელაშვილის ქუჩის №25-ში არსებული წყალარინების ქსელის რეაბილიტაციის პროექტი</p>	
თარიღი	სამუშაოები 2020	
ნახაზი		
საპროექტო კანალიზაციის ტიპური ჭა		
მასშტაბი	ფურცელი №	ფურცლები
	კ-9	17

რკინაბეტონის სტანდარტული წყალარინების ჭა

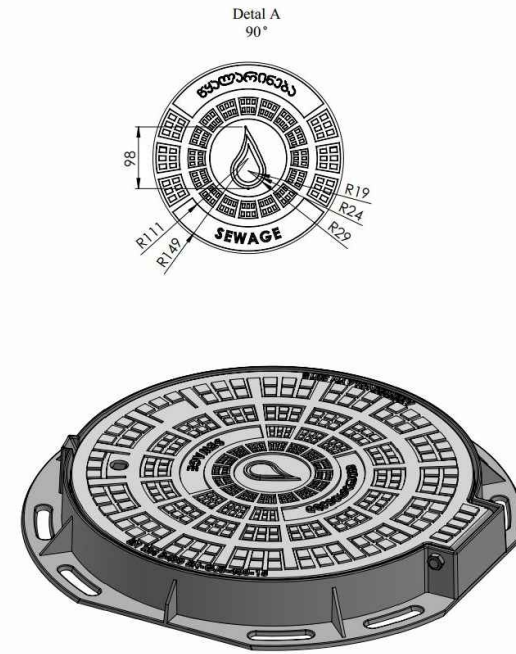
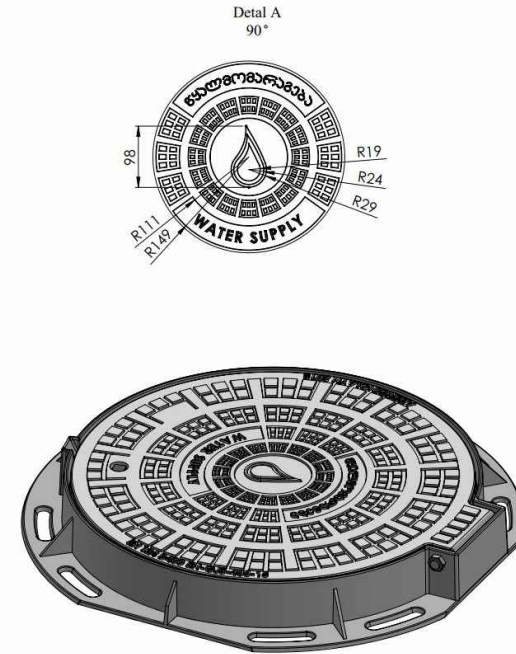
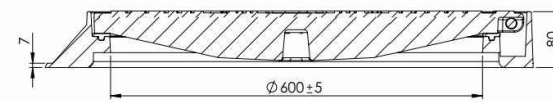
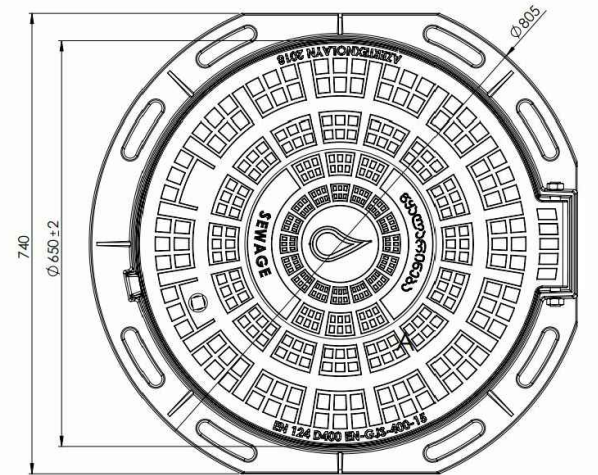
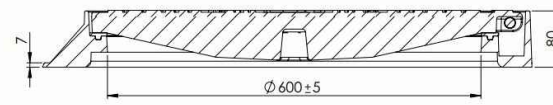
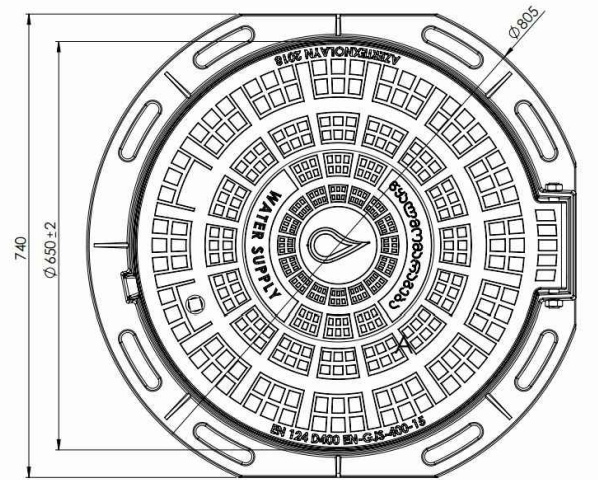
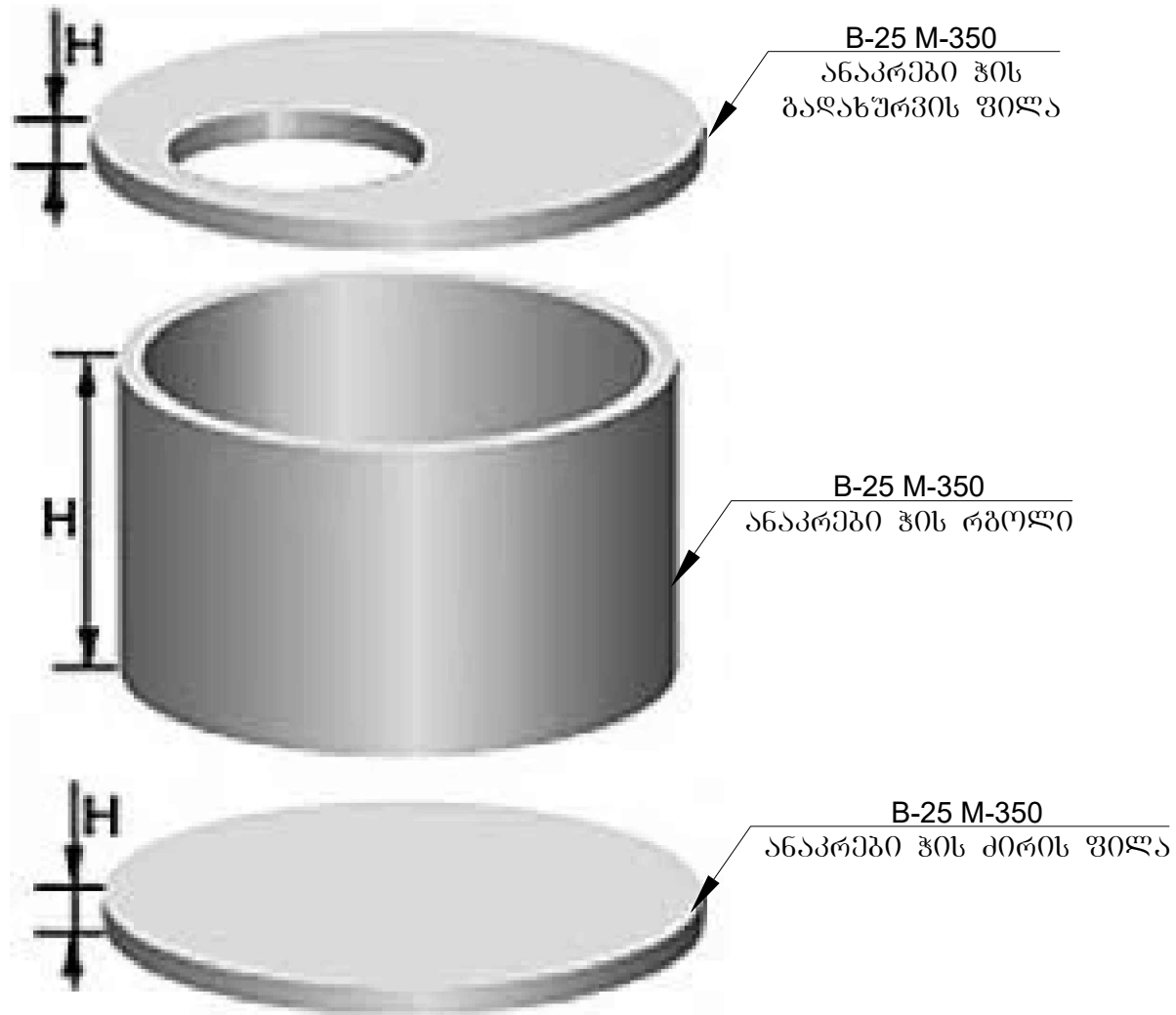

ფორმატი	სტაბია	პარიანტი
A3	მ.პ.	1
პროექტი აღნიშნული:		
შენიშვნა:		
<ol style="list-style-type: none"> ნახაზების ჩამონათვალი და მოკლე განმარტებითი ბარათი იხილეთ ფურ. №1. შენიშვნების დროს დაცული იქნას უსაფრთხოების წესები. სამუშაოების დაწყების წინ გამოიხატოს იქნას არსებული ყველა კომუნიკაციების წარმომადგენლები გადაკვეთის ადგილების დასაზუსტებლად და შესათანხმებლად. არსებულ ქუჩაზე საპროექტო ქსელის მოწყობისას ობიექტის და მომდებარე შენობა ნაგებობების დეფორმაციისა და დაზიანებების თავიდან აცილების მიზნით სამუშაოები წარიმართოს განსაკუთრებული სიფრთხილით. 		
ლაგვითი	ისანი-საგორის ბიზნეს ცენტრი	
ლაგვითი	1213	
შეხვედრის ადგილი		
შ.პ.ს. "ჯორჯია უოთერ ანდ შაუერი" თბილისი, მდგა (შპს) ჯუღელის ქუჩა №10 ბაქმიანი ენაპირისა და პროექტირების დაარსებები-საპროექტო სამსახური		
რეაბ. ჯგუფის უფროსი	თ. სალია	
პროექტის ხელმძღვანელი	ლ. დოლობერიძე	
შეასრულა	ლ. დოლობერიძე	
შეამოწმა	მ. მოღვაძე	
პროექტი	ისანი-საგორის რაიონი, ვაზრა და იოსებ ოსხელაშვილის ქუჩის №25-ში არსებული წყალარინების ქსელის რეაბილიტაციის პროექტი	
თარიღი	სამუშაოები 2020	
ნახაზი		
რ/გპმონის სტანდარტული წყალარინების ჭა		
მასშტაბი	ფურცელი №	ფურცლები
	კ-10	17

ჭის ანაკრები რკინაბეტონის გადახურვის ფილა
(საყალიბე ნახაზი)

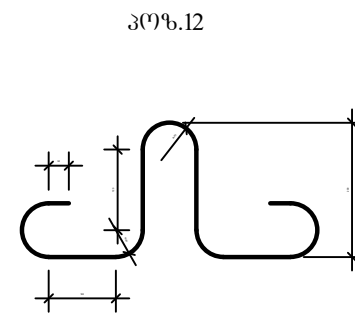
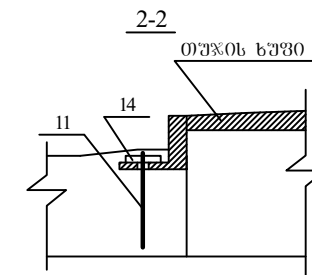
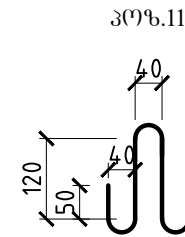
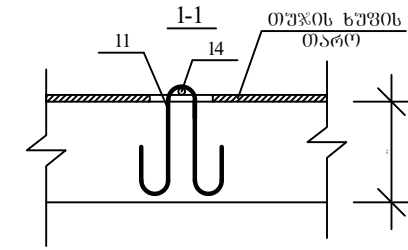
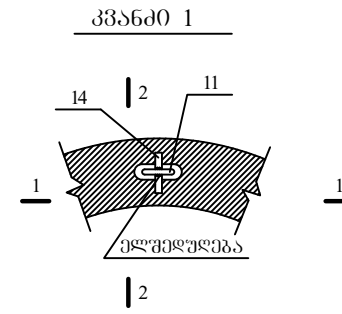
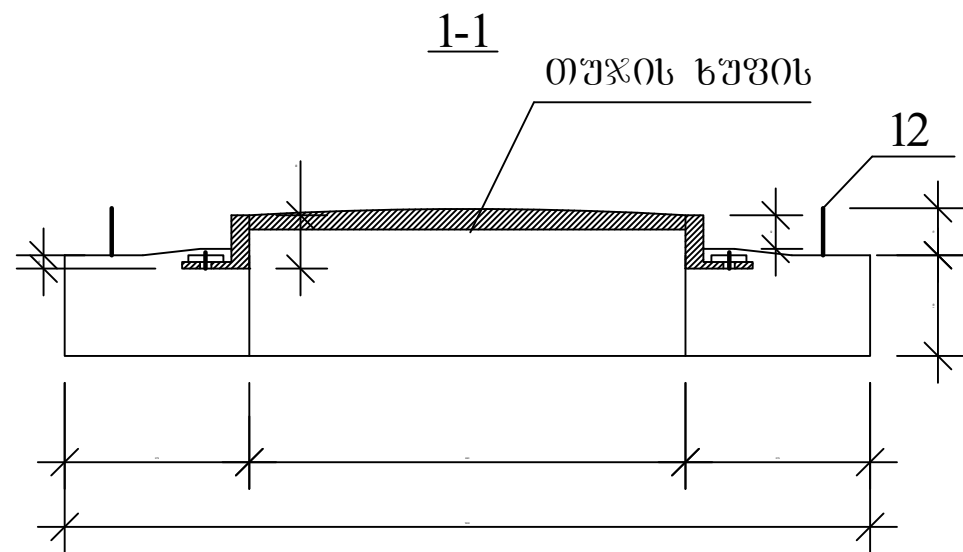
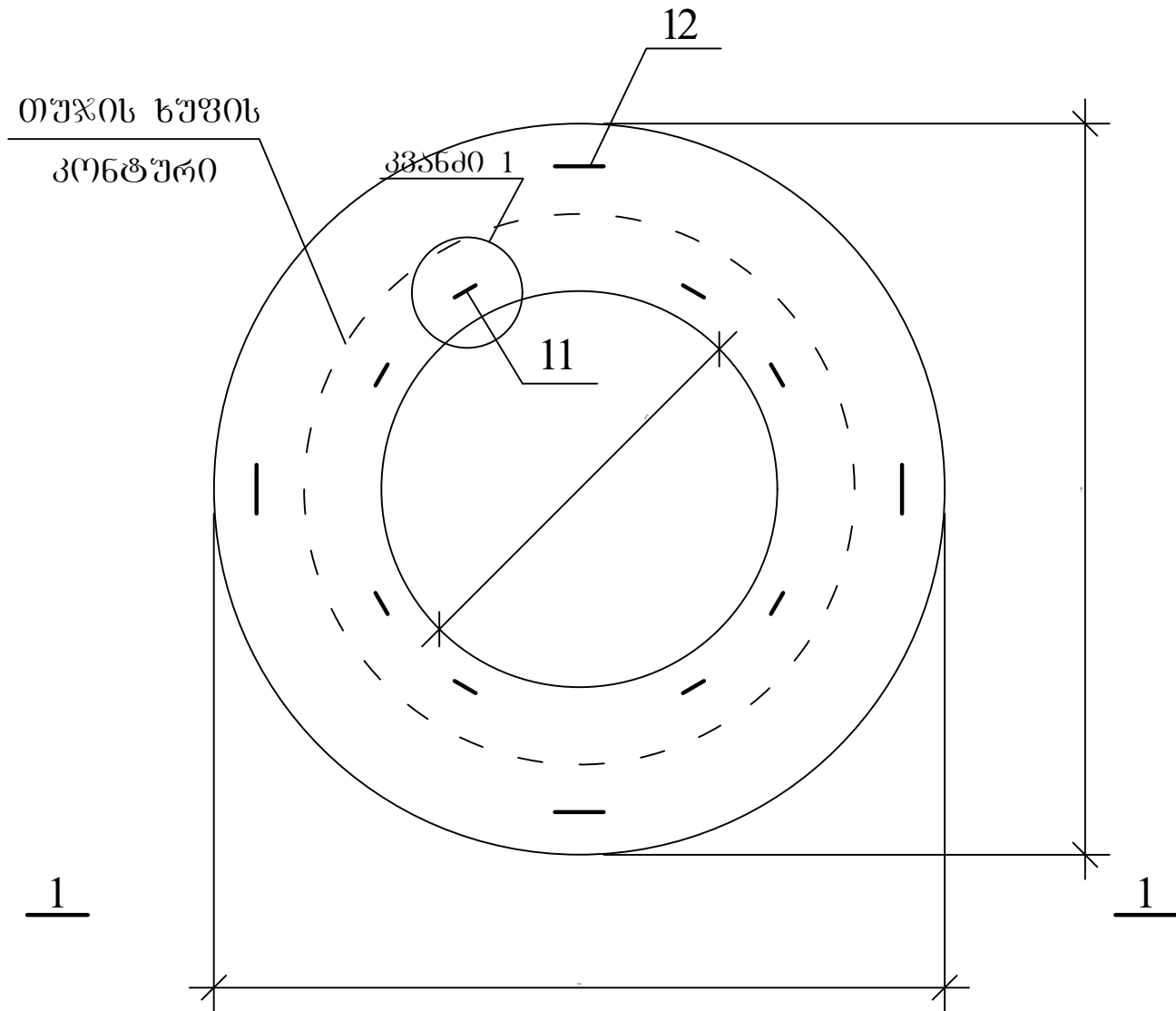

ფორმატი	სტალია	პარიანტი
A3	მ.პ.	1
პროექტი № 1507/336/2020		
შენიშვნები:		
<ol style="list-style-type: none"> ნახაზების ჩამონათვალი და მოკლე განმარტებითი ბარათი იხილეთ ფურ. №1. შენიშვნების დროს დაცული იქნას უსაფრთხოების წესები. სამუშაოების დაწყების წინ გამოიხატოს იქნას არსებული ყველა კომუნიკაციების წარმომადგენლები გადაკვეთის ადგილების დასაზუსტებლად და შესათანხმებლად. არსებულ ქუჩაზე საპროექტო ქსელის მოწყობისას ობიექტის და მიმდებარე უბანში ნაგებობების დეფორმაციისა და დაზიანებების თავიდან აცილების მიზნით სამუშაოები წარიმართოს განსაკუთრებული სიფრთხილით. 		
ლაპროტი	ისანი-სამგორის გიზნის ცენტრი	
ლაპროტი	1213	
შენიშვნები	 <p>შ.პ.ს. "ჯორჯიან უოთერ ანდ ფაუარი" თბილისი, მეფის (შხა) ვუელის ქუჩა №10 ბაქოური ანაკრების და პროექტირების დაარსებები-საპროექტო სამსახური</p>	
რეპ. ზღუდის უფროსი	თ. ხალია	
პროექტის ხელმძღვანელი	ლ. ლოლბერიძე	
შეასრულა	ლ. ლოლბერიძე	
შეამოწმა	მ. მოღვაძე	
პროექტი	<p>ისანი-სამგორის რაიონი, ვებრა და იოსებ ოსხელაშვილის ქუჩის №25-ში არსებული წყალარინების ქსელის რეაბილიტაციის პროექტი</p>	
თარიღი	სამუშაო 2020	
ნახაზი		
<p>ჭის ანაკრები რკინაბეტონის გადახურვის ფილა D=1000 მმ (საყალიბე ნახაზი)</p>		
მასშტაბი	ფურცელი №	ფურცლები
	კ-11	17

ჭის ანაკრები რკინაბეტონის ბაღახურვის ფილა (ძველა შრის არმირება)

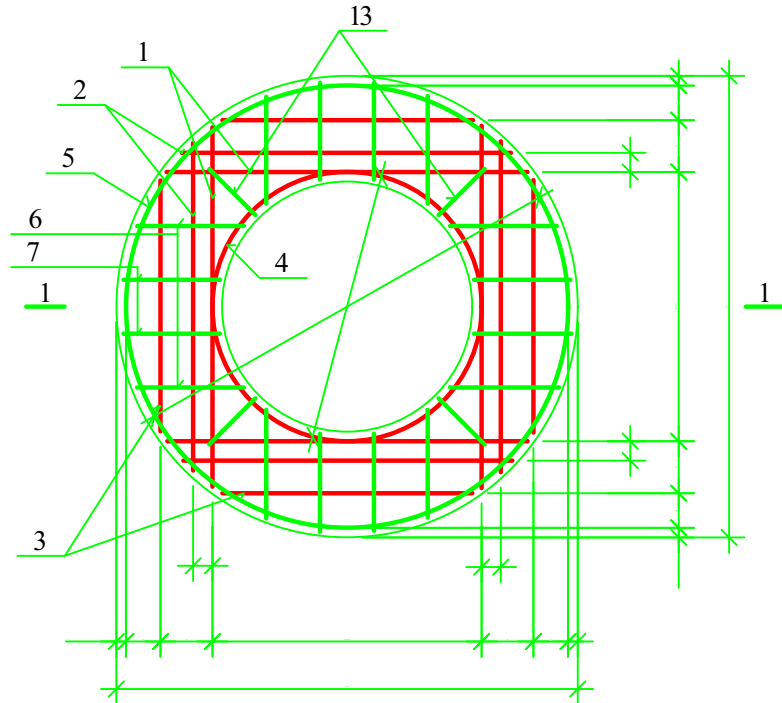

ჭის ანაკრები რკინაბეტონის ბაღახურვის ფილა (სხვა შრის არმირება)

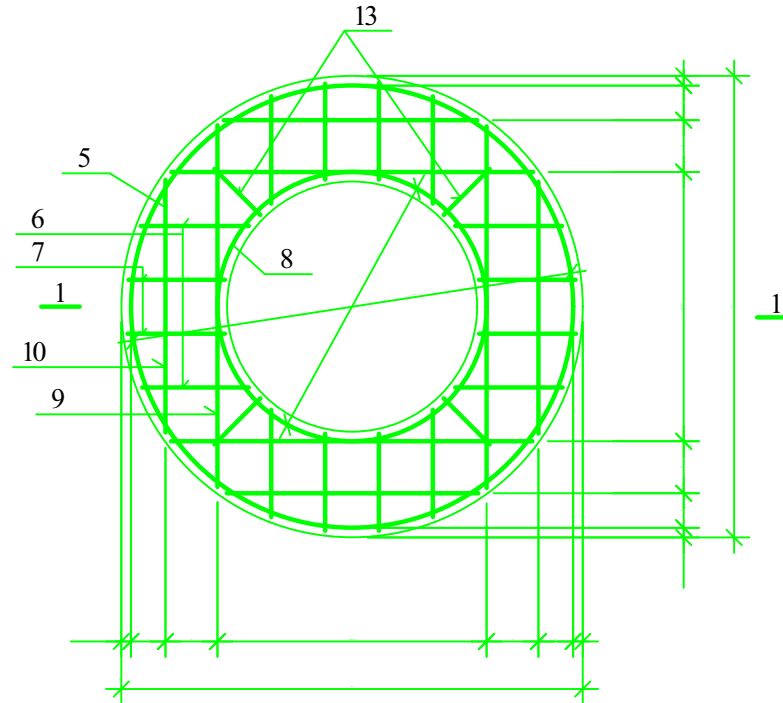

ჭის ანაკრები რკინაბეტონის ბაღახურვის ფილის სპეციფიკაცია

პოზ.	აღნიშვნა	დასახელება	რაოდ.	მასა ერთ. კვ.	შენიშვნა
<u>დეტალები</u>					
1		Φ 10 A500c L=940	4	0.58	2.33კვ
2		L=860	4	0.53	2.13კვ
3		L=650	4	0.40	1.60კვ
4*		L=2300	1	1.43	1.43კვ
14		L=100	8	0.06	0.5კვ
5*		Φ 8 B500c L=3710	2	1.48	2.97კვ
6		L=280	16	0.11	1.79კვ
7		L=250	16	0.10	1.60კვ
8*		L=2300	1	0.92	0.92კვ
9*		L=1170	4	0.47	1.87კვ
10		L=650	4	0.26	1.04კვ
11*		L=600	8	0.24	1.92კვ
12*		L=1005	4	0.4	1.60კვ
13		L=170	8	0.07	0.56კვ
<u>მასალები</u>					
		ბეტონი კლასი B25			0.12 მ ³

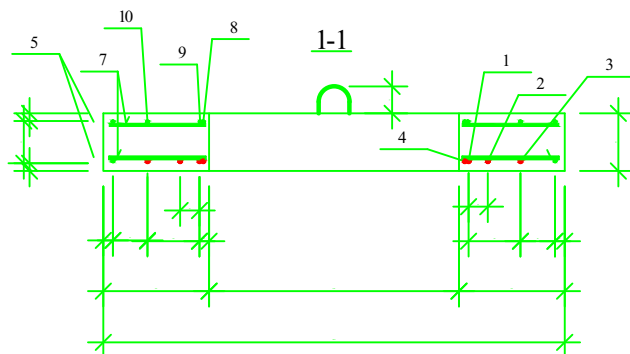

დეტალების უწყისი

პოზ.	მსკიზი
4	
5	
8	
9	

ფორმატი	სტაბია	პარიანტი	
A3	მ.პ.	1	
პროექტი აღნიშვნა:			
შენიშვნა:			
<ol style="list-style-type: none"> 1. ნახუბის ჩამონათვალი და მოკლე განმარტებით ბარათი იხილეთ ფურ. №1. 2. შენებლობის დროს დაცული იქნას უსაფრთხოების წესები. 3. სამუშაოების დაწყების წინ გამოიხატოს იქნას არსებული ყველა კომუნიკაციების წარმომადგენლები გადაკვეთის ადგილების დასაზუსტებლად და შესათანხმებლად. 4. არსებულ ქუჩაზე საპროექტო ქსელის მოწყობისას ობიექტის და მომდებარე შენობა ნაგებობების დეფორმაციისა და დაზიანებების თავიდან აცილების მიზნით სამუშაოები წარმართოს განსაკუთრებული სიფრთხილით. 			
დაკვეთი	ისანი-საგორის გიუნა სენერი		
დაკვეთის	1213		
შენიშვნა	<p>შ.პ.ს. "ჯორჯიან უოთერ ანდ ფაუარი" თბილისი, მეფე (მზა) ვუდელის ქუჩა №10 ბაქოური ენსაპრისონი და პროექტირების დაკარგავენტი-საპროექტო საზსაზარი</p>		
რეპ. ზღუდის უფროსი	თ. სალია		
პროექტის ხელმძღვანელი	ლ. ლოლუბერიძე		
შეასრულა	ლ. ლოლუბერიძე		
შეამოწმა	მ. მოღმბაძე		
პროექტი	ისანი-საგორის რაიონი, ვაზრა და იოსებ ოსხელაშვილის ქუჩის №25-ში არსებული წყალარინების ქსელის რეაბილიტაციის პროექტი		
თარიღი	სამუშაო 2020		
ნახაზი	ჭის ანაკრები რკინაბეტონის ბაღახურვის ფილა D=1000 მმ (არმირება); სპეციფიკაცია		
მასშტაბი	ფურცელი №	ფურცლები	
	კ-12	17	

საყალიბი ნახაზი

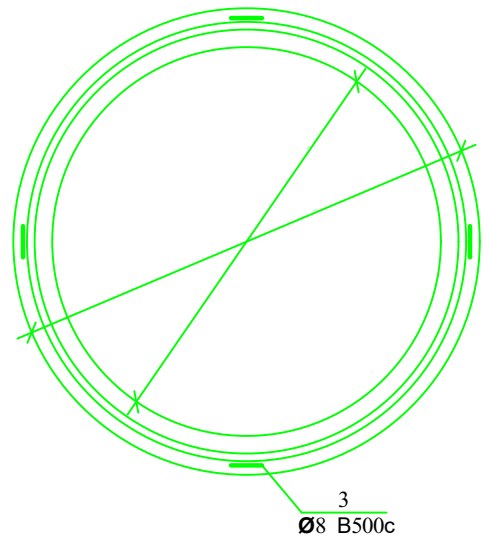
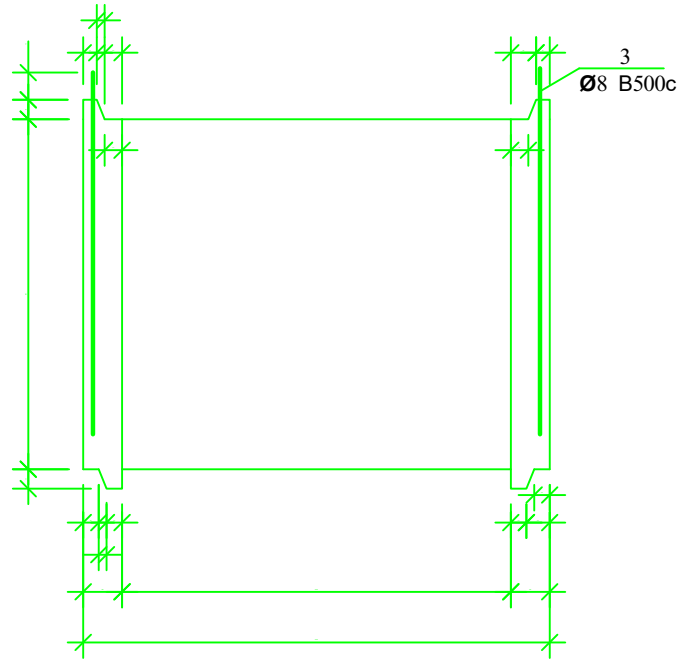

არმირება

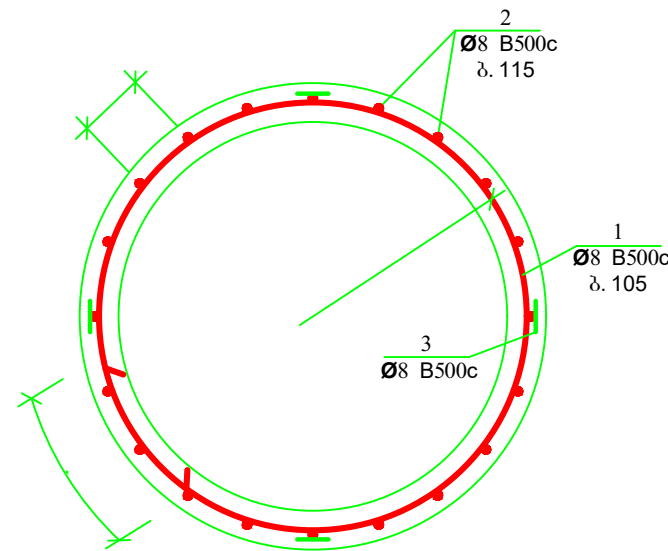
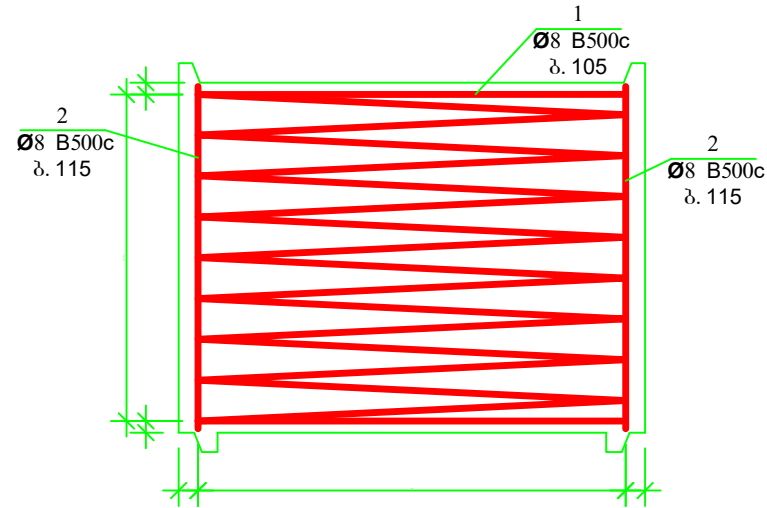

ჭის ანაკრები რკინაბეტონის რბოლის სპეციფიკაცია

პოზ.	აღნიშვნა	დასახელება	რაოდ.	მასა ერთ. კვ	შენიშვნა
		<u>დეტალები</u>			
1*		φ 8 B500c L=35140	—	—	14.06 კგ
2*		L=870	30	0.35	10.5 კგ
3*		L=1980	4	0.79	3.17 კგ
		<u>მასალები</u>			
		ბეტონი კლასით B25			0.31 მ ³

დეტალების უწყისი

პოზ.	მ ს კ ი ზ ი
1	

ფორმატი	სტადია	პარიანტი
A3	მ.პ.	1
პროექტი აღნიშვნა:		
შენიშვნა:		
<ol style="list-style-type: none"> ნახაზების ჩამონათვალი და მოკლე განმარტებითი ბარათი იხილეთ ფურ. №1. შენიშვნების დროს დაცული იქნას უსაფრთხოების წესები. სამუშაოების დაწყების წინ გამოიხატოს იქნას არსებული ყველა კომუნიკაციების წარმომადგენლები გადაკვეთის ადგილების დასაზუსტებლად და შესათანხმებლად. არსებულ ქუჩაზე საპროექტო ქსელის მოწყობისას თბილისის და მომდებარე შერობა ნაგებობების დეფორმაციისა და დაზიანებების თავიდან აცილების მიზნით სამუშაოები წარიმართოს განსაკუთრებული სიფრთხილით. 		
ლაპროტი	ისანი-სამგორის გიზნის ცენტრი	
ლაპროტი	1213	
შენიშვნა		
შ.პ.ს. "ჯორჯია უოთერ ანდ შაუარი" თბილისი, მდგა (მზა) ვუელის ქუჩა №10 ბანკური ანგარიხის და პროპორციის დაბარებები-საპროექტო სამსახური		
რეზ. ზომის უწყისი	თ. სტადია	
პროექტის სულმფლობელი	ლ. ლომიძე	
შეასრულა	ლ. ლომიძე	
შეამოწმა	მ. მოღვაძე	
პროექტი	ისანი-სამგორის რაიონი, კვარა და იოსებ ოსხელაშვილის ქუჩის №25-ში არსებული წყალარინების ქსელის რეაბილიტაციის პროექტი	
თარიღი	სამუშაო 2020	
ნახაზი		
ჭის ანაკრები რკინაბეტონის რბოლი D=1000 მმ H=900 მმ		
მასშტაბი	ფურცელი №	ფურცლები
	K-13	17

ჭის ანაკრები რკინაბეტონის ძირი =1000
(სამაღობი ნახაზი)

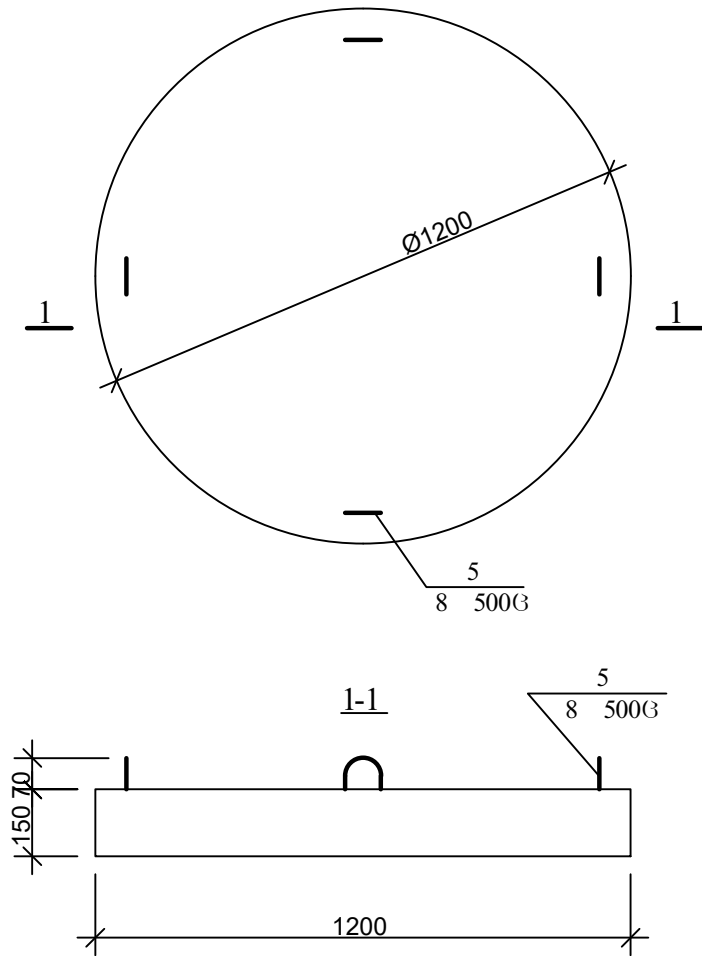

არმირება

ბაღე 1; ბაღე 2

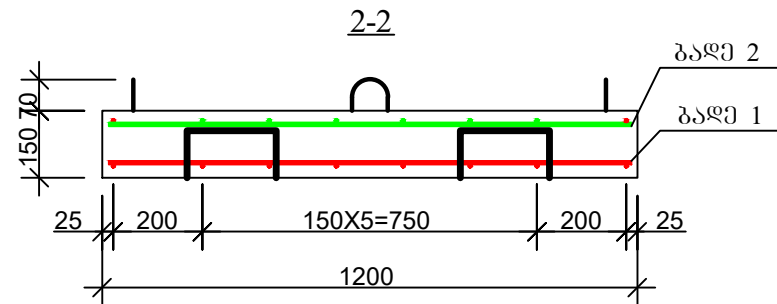
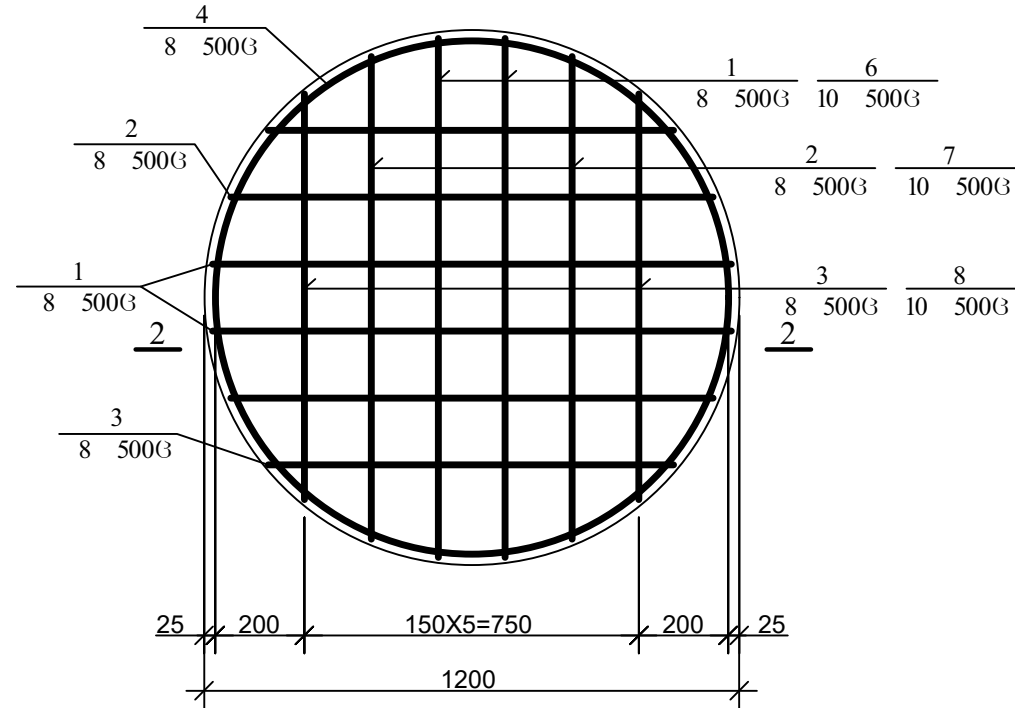

პოზ. 5

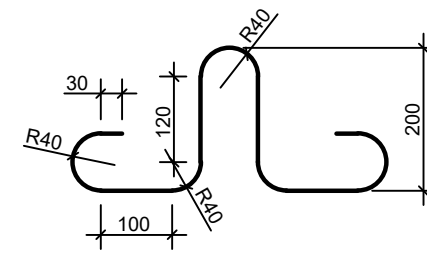

დეტალების უწყისი

პოზ.	მ ს კ ი ზ ი
4	
9	

ჭის ანაკრები რკინაბეტონის ძირის სპეციფიკაცია

პოზ.	აღნიშვნა	დასახელება	რაოდ.	მასა ერთ. კვ.	შენიშვნა
<u>დეტალები</u>					
1	ბაღე 1	Φ 8 B500c L=1160	4	0.46	1.84კვ
2	ბაღე 1	=1080	4	0.43	1.72კვ
3	ბაღე 1	=910	4	0.36	1.44კვ
4*		=3560	2	1.42	2.85კვ
5*		=1005	4	0.4	1.60კვ
9*		=780	4	0.31	1.25კვ
6	ბაღე 2	Φ 10 A500c L=1160	4	0.72	2.88კვ
7	ბაღე 2	=1080	4	0.67	2.68კვ
8	ბაღე 2	=910	4	0.56	2.26კვ
<u>მასალები</u>					
		ბეტონი კლასი 25			0.17 მ ³

ფორმატი	სტაფია	პარიანტი	
A3	მ.პ.	1	
პროექტი აღნიშვნა:			
შენიშვნა:			
<ol style="list-style-type: none"> ნახაზების ჩამონათვალი და მოკლე განმარტებით ბარათი იხილეთ ფურ. №1. შენიშვნების დროს დაცული იქნას უსაფრთხოების წესები. სამუშაოების დაწყების წინ გამოიხატოს იქნას არსებული ყველა კომუნიკაციების წარმომადგენლები გადაკვეთის ადგილების დასაზუსტებლად და შესათანხმებლად. არსებულ ქუჩაზე საპროექტო ქსელის მოწყობისას ობიექტის და მიმდებარე შენობა ნაგებობების დეფორმაციისა და დაზიანებების თავიდან აცილების მიზნით სამუშაოები წარმართოს განსაკუთრებული სიფრთხილით. 			
დაკვეთი	ისანი-სამგორის გიზნის ცენტრი		
დაკვეთის	1213		
შენიშვნა			
შ.პ.ს. "ჯორჯიან უოთერ ანდ შაუერი" თბილისი, მდ.გა (მზია) ჯუღელის ქუჩა №10 ბაქოური მსხარეობის და პროექტირების დეპარტამენტი-საპროექტო სამსახური			
რეზ. ზომების უწყისი	თ. სტაფია		
პროექტის ხელმძღვანელი	ლ. ლომიძე		
შეასრულა	ლ. ლომიძე		
შეამოწმა	მ. მოღვაძე		
პროექტი	ისანი-სამგორის რაიონი, ვებრა და იოსებ ოსხელაშვილის ქუჩის №25-ში არსებული წყალარინების ქსელის რეაბილიტაციის პროექტი		
თარიღი	სამუშაო 2020		
ნახაზი	ჭის ანაკრები რკინაბეტონის ძირი D=1000 მმ		
მასშტაბი	ფურცელი №	ფურცლები	
	კ-14	17	

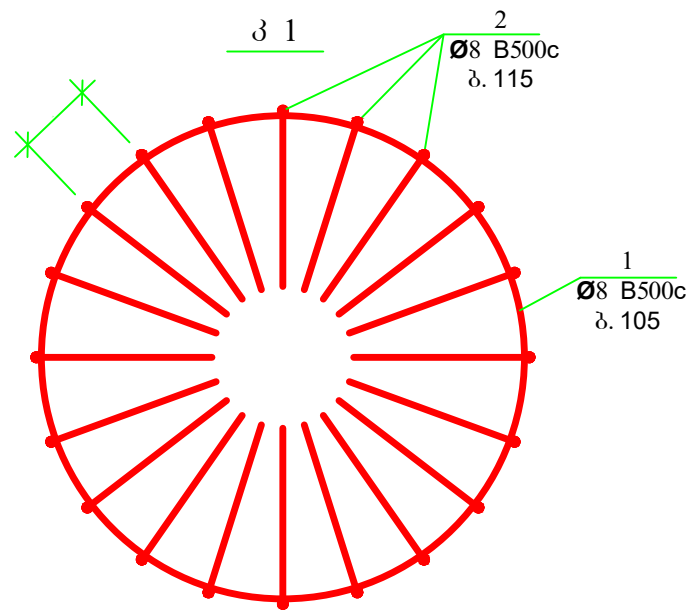

ბაღე 1; ბაღე 2

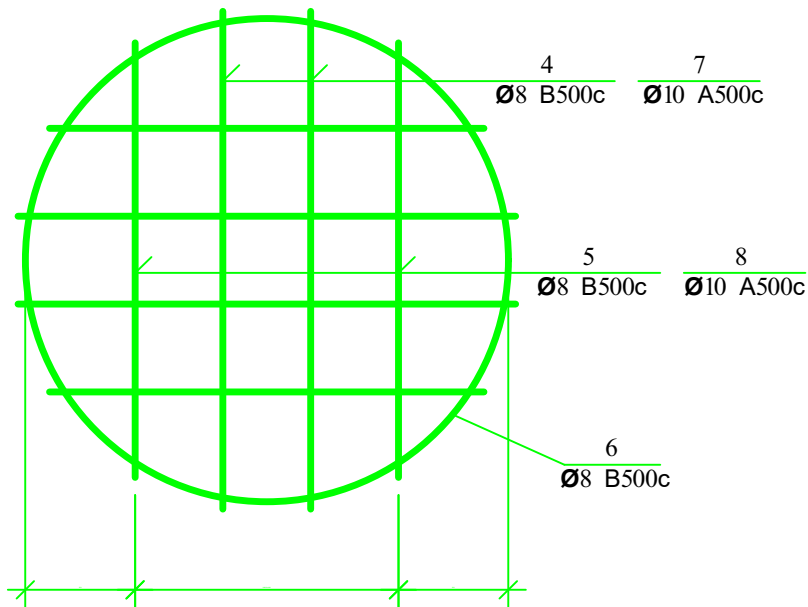

ჭის ანაკრები რკინაბეტონის რგოლის ძირით სპეციფიკაცია

პოზ.	აღნიშვნა	დასახელება	რაოდ.	მასა ერთ. კვ	შენიშვნა
<u>დეტალები</u>					
1*	კ 1	Φ 8 B500c L=27630	—	—	11.05კვ
2*	კ 1	L=1370	30	0.55	16.5კვ
3*		L=1980	4	0.79	3.17კვ
4	ბაღე 1	L=1130	4	0.45	1.8კვ
5	ბაღე 1	L=990	4	0.4	1.6კვ
6*		L=3560	2	1.42	2.85კვ
9*		L=780	4	0.31	1.25კვ
7	ბაღე 2	Φ 10 A500c L=1130	4	0.70	2.80კვ
8	ბაღე 2	L=990	4	0.61	2.46კვ
<u>მასალები</u>					
		ბეტონი კლასით B25			0.48 მ ³

დეტალების უწყისი

პოზ.	მსკობი
1	
2	
6	
9	

ფორმატი	სტაღია	პარიანტი
A3	მ.პ.	1
პროექტი აღნიშვნა:		
შენიშვნა:		
<ol style="list-style-type: none"> ნახაზების ჩამონათვალი და მოკლე განმარტებით ბარათი იხილეთ ფურ. №1. შენიშვნების დროს დაცული იქნას უსაფრთხოების წესები. სამუშაოების დაწყების წინ გამოიხატოს იქნას არსებული ყველა კომუნიკაციების წარმომადგენლები გადაკვეთის ადგილების დასაზუსტებლად და შესათანხმებლად. არსებულ ქუჩაზე საპროექტო ქსელის მოწყობისას ობიექტის და მომდებარე შენობა ნაგებობების დეფორმაციისა და დაზიანებების თავიდან აცილების მიზნით სამუშაოები წარმართოს განსაკუთრებული სიფრთხილით. 		
ლაგვითი	ისანი-საგორის ბიზნეს ცენტრი	
ლაგვითი	1213	
შენიშვნა		
შ.პ.ს. "ჯორჯიან უოთერ ანდ შაუერი" თბილისი, მუგა (მზა) ჯუღელის ქუჩა №10 ბანკური ანგარიხი და პროექტის დაარსებები-საპროექტო სამსახური		
რეზ. პერსონის უფროსი	თ. საღია	
პროექტის ხელმძღვანელი	ლ. ლომიძე	
შეასრულა	ლ. ლომიძე	
შეამოწმა	მ. მოღვაძე	
პროექტი	ისანი-საგორის რაიონი, ვაზრა და იოსებ ოსებელის ქუჩის №25-ში არსებული წყალარინების ქსელის რეაბილიტაციის პროექტი	
თარიღი	სამუშაო 2020	
ნახაზი	ჭის ანაკრები რკინაბეტონის რგოლი ძირით D-1000 მმ სპეციფიკაცია	
მასშტაბი	ფურცელი №	ფურცლები
	კ-15	17

ბამაბრების ბრძივი კვეთი
მ 1:50

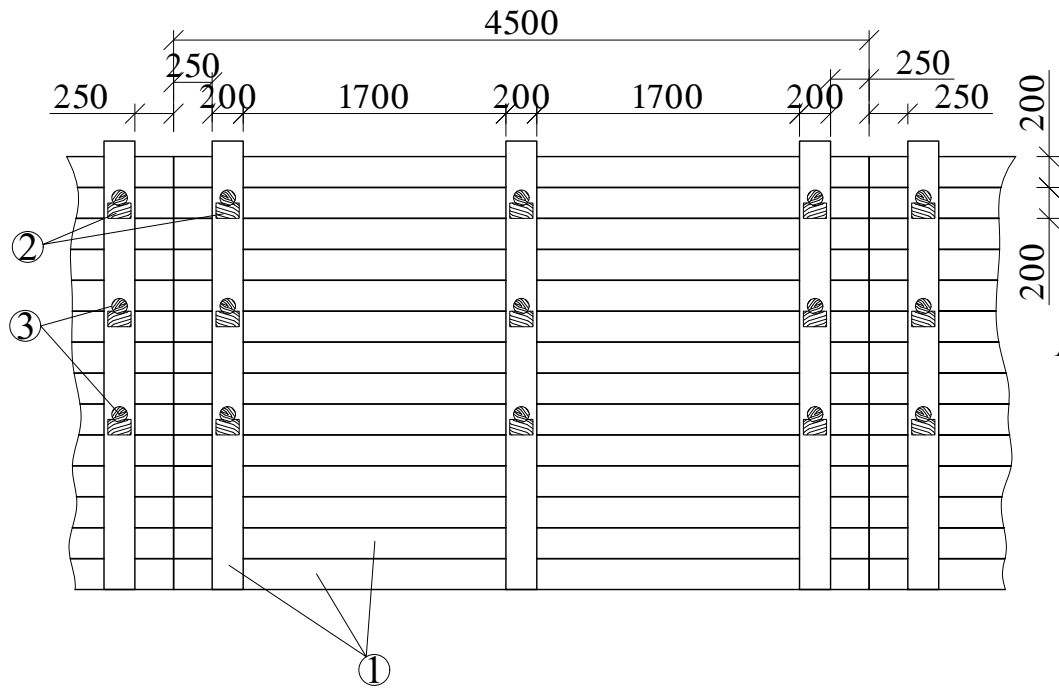

ბამაბრების ბანოვი კვეთი
მ 1:50

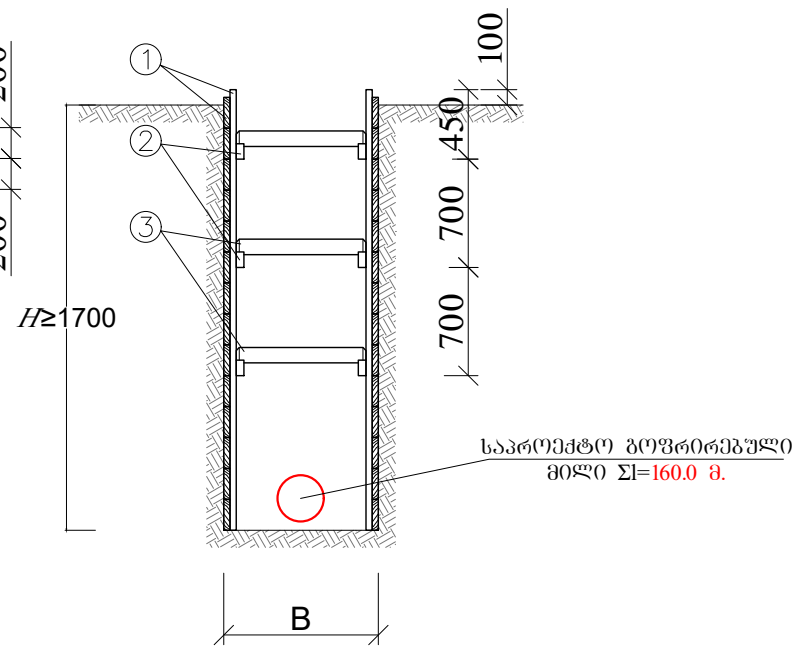

შ ე ნ ი შ ვ ე ა

- სამუშაოების წარმოებისას დაცული იქნას საქართველოში მოქმედი უსაფრთხოების ნორმები.
- 3 მეტრზე მეტი სიღრმის ტრანშეის (ქვაბულის) გამაგრებისთვის საჭირო პროექტი მომზადდეს ადგილზე ინჟინერ-მშენებლის მიერ.
- დაბალი ტენიანობის შემცველი გრუნტის (გარდა ქვიშისა) შემთხვევაში ტრანშეის ფერდის გასამაგრებელი ფარის სისქე არ უნდა იყოს 40 მმ-ზე ნაკლები, ხოლო მაღალი ტენიანობის გრუნტის შემთხვევაში არანაკლებ 50 მმ-ისა.
- დაფები უნდა დაფიქსირდეს ერთმანეთთან ვერტიკალური სამაგრებით, რომლებიც დაეყრდნობა გრუნტში მჭიდროდ დამაგრებულ ბჯენებზე.
- თაროს კრონშტეინები უნდა მოეწყოს არანაკლებ 1.5 მ ბიჯით.
- ვერტიკალურ სამაგრებს შორის მანძილი არ უნდა აღემატებოდეს 1 მეტრს.
- დაფებს შორის დაშორება არ უნდა აღემატებოდეს 15 სმ.
- აუცილებელ გაძლიერებას საჭიროებს კვანძები, რომლებიც მოწყობილია გრუნტის ვარდნის შესაჩერებლად, დაფებს შორის ვერტიკალური დაშორება არ უნდა აღემატებოდეს 15 სმ.
- ტრანშეის ფერდის გამაგრება განხორციელდეს ქვევიდან-ზევით გრუნტის უკუჩაყით, ერთდროულად დასაშვებია 2-3 ფარის დამაგრება თითო ფარის გამოტოვებით, მხოლოდ ნორმალური (კენჭნარი, თიხნარი, თიხა, და სხვ.) გრუნტისთვის.

ღ ე ტ ა ლ ე ბ ი
მ 1:10

① - შიცრის ნაჭერი

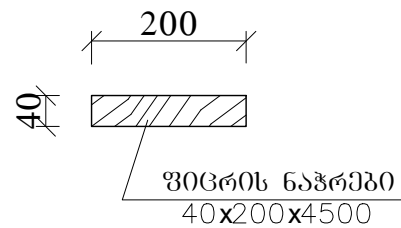

② - ბამბრჯენის საყრდენი

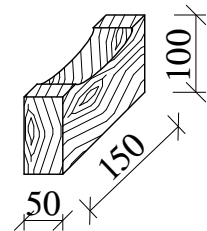

③ - ბამბრჯენი

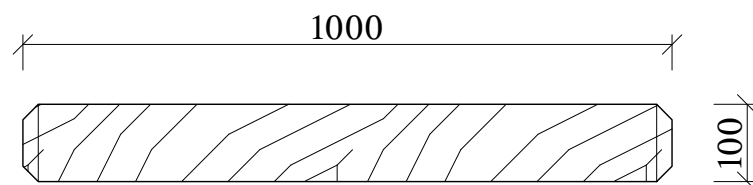

შენიშვნები:

- სამუშაოთა წარმოების დროს დაცული იქნას უსაფრთხოების წესები
- მიწის თხრილის კედლების ბამაბრება მოეწყოს 1.7 მ. ჩაღრმავების შემდეგ

ფორმატი	სტადია	პარიანტი
A3	მ.პ.	1
პროექტი აღნიშნულია:		
შენიშვნები:		
<ol style="list-style-type: none"> ნახაზების ჩამონათვალი და მოკლე განმარტებით ბარათი იხილეთ ფურ. №1. მშენებლობის დროს დაცული იქნას უსაფრთხოების წესები. სამუშაოების დაწყების წინ გამოიხატოს იქნას არსებული ყველა კომუნიკაციების წარმომადგენლები გადაკვეთის ადგილების დასაზუსტებლად და შესათანხმებლად. არსებულ ქუჩაზე საპროექტო ქსელის მოწყობისას ობიექტის და მომდებარე შენობა ნაგებობების დეფორმაციისა და დაზიანებების თავიდან აცილების მიზნით სამუშაოები წარიმართოს განსაკუთრებული სიფრთხილით. 		
ღამკვეთი	ისანი-სამგორის ბიზნეს ცენტრი	
ღამკვეთი	1213	
შენიშვნები	<p>შ.პ.ს. "ჯორჯიან უოთერ ანდ შაუარი" თბილისი, მგფა (შპს) ვუდელოს ქუჩა №10 ბანკური ანგარიხის და პროპაგანდის დაკარგავენ-საპროექტო სამსახური</p>	
რეზ. ჯგუფის უფროსი	თ. სალია	
პროექტის ხელმძღვანელი	ლ. ლოლუბერიძე	
შეასრულა	ლ. ლოლუბერიძე	
შეამოწმა	მ. მოღვაძე	
პროექტი	ისანი-სამგორის რაიონი, კვარკა და იოსებ ოსხაიას ქუჩის №25-ში არსებული წყალარინების ქსელის რეაბილიტაციის პროექტი	
თარიღი	სამუშაო № 2020	
ნახაზი		
ბრუნვის გამაგრების კვანძის ნახაზი		
მასშტაბი	ფურცელი №	ფურცლები
	კ-16	17

ბამაბრების ბანიკი კვითი
მ 1:50

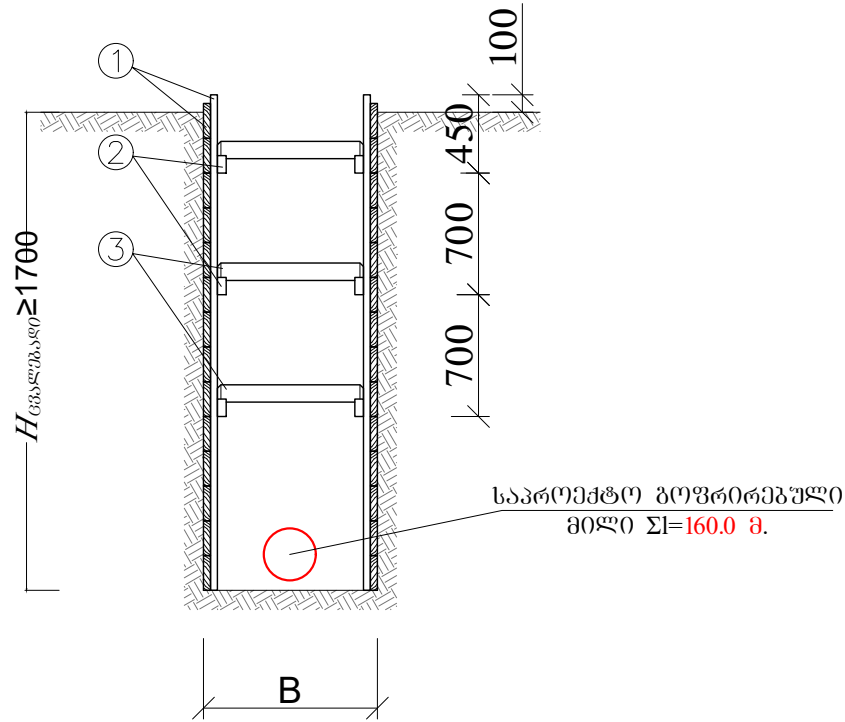

N ^o	d	B	L ^(მ)
1.	SN8 300	1200	112.5
2.	SN8 200	1000	26
3.	SN8 150	1000	21.5



შენიშვნები:

- მიწის თხრილის კედლების ბამაბრება მოეწყოს 1.7 მ. ჩაღრმავების შემდეგ (ინჟინტარული ფარებით)
- H_{ცვალებადი} იხილეთ პროფილზე

ფორმატი	სტადია	პარიანტი
A3	მ.პ.	1
პრობოი აღნიშვნები:		
შენიშვნები:		
<ol style="list-style-type: none"> ნახების ჩამონათვალი და მოკლე განმარტებითი ბარათი იხილეთ ფურ. №1. შენიშვნების დროს დაცული იქნას უსაფრთხოების წესები. სამუშაოების დაწყების წინ გამოიხატოს იქნას არსებული ყველა კომუნიკაციების წარმომადგენლები გადაკვეთის ადგილების დასაზუსტებლად და შესათანხმებლად. არსებულ ქუჩაზე საპროექტო ქსელის მოწყობისას თბილისის და მომდებარე შერთა ნაგებობების დეფორმაციისა და დაზიანებების თავიდან აცილების მიზნით სამუშაოები წარმართოს განსაკუთრებული სიფრთხილით. 		
დაკვეთი	<p>ისანი-სამგორის რიონის მნიშვნელოვანი</p>	
დაკვეთის	1213	
შენიშვნები	<p>შ.პ.ს. "ჯორჯიან უოთერ ენდ შაუერი" თბილისი, მდ.გა (მზია) ჯუღელის ქუჩა №10 ბაქოური მსახურებისა და პროექტირების დაპროექტირების-საპროექტო სამსახური</p>	
რეპ. ჯგუფის უფროსი	თ. სალაია	
პროექტის ხელმძღვანელი	ლ. ლომიძე	
შეასრულა	ლ. ლომიძე	
შეამოწმა	მ. მოღვაძე	
პროექტი	<p>ისანი-სამგორის რაიონი, კვარა და იოსებ ოსტაიას ქუჩის №25-ში არსებული ნაღარინების ქსელის რეაბილიტაციის პროექტი</p>	
თარიღი	სამუშაო 2020	
ნახაზი		
<p>ბრანდის ბამაბრების კვანძი ინჟინტარული ფარებით</p>		
მასშტაბი	ფურცელი №	ფურცლები
	კ-17	17

სარჩევი	
N:	დასახელება
1	მილსადენების ჩობალი და მისი მოწყობის მინიშნება
2	მილსადენების ჩობალი და მისი მოწყობის მინიშნება
3	მილსადენებზე სასიგნალო ლენტის მოწყობა
4	საპროექტო მოედანზე უსაფრთხოების საგზაო ჯებირები
5	წყალსადენის მილების ტესტირება
6	წყალსადენის მილების გამორეცხვა-დეზინფექცია
7	წყალსადენის მილების გამორეცხვა-დეზინფექცია
8	გამორეცხვა-დეზინფექციის დროს დაერთებისა და გადაღვრის ადგილების შერჩევა
9	კანალიზაციის მილის გამოცდა ჰერმეტიულობაზე
10	ავარიის ადგილზე წყლის ამოტუმბვა-გადაგდება
11	სხვადასხვა მასალის მილების შედუღების ხარისხის შემოწმება
12	საგზაო ასფალტის მოწყობის მეთოდი არასებულ და საპროექტო ჭების არსებობის დროს
13	ფოლადის მილების შედუღების მეთოდოლოგია



ობიექტის დასახელება

საპროექტო დოკუმენტაციის ტექნიკურ-ტექნოლოგიური ნაწილის შესრულებისა და მითითებების პირობითი სქემები

თარიღი

2020

მილსადენების ჩობალი, მისი ტიპები და მოწყობის პირობითი სქემები

მილსადენების ჩობალი, მისი ფუნქციონალური დატვირთვით არის კომბინირებული ტიპის, რაც გამოიხატება შემდეგში:

1. როგორც ჰერმეტიკულობის გარანტი
2. როგორც დამცავი საშუალება ორ სხვადასხვა ფუნქციის კვანძების
3. განხორციელებული (განცალკავების) საშუალება ორ სხვადასხვა ფუნქციის კვანძების
4. როგორც თერმული შეკუმშვა-გაფართოების მარეგულირებელი საშუალება

- ჩობალი შესაძლებელია იყოს ქარხნული წარმოების სტანდარტული, რომლის ერთი ტიპი მიესადაგება მხოლოდ ერთი და იგივე დიამეტრის მილს, ხოლო არის მეორე კომბინირებული ტიპის, რომლის შესაძლებლობა შეიძლება იქნას გამოყენებული სხვადასხვა დიამეტრის მილზე შეზღუდულ დიაპაზონზე, მაგალითად ჩობალი ქარხნული მილსადენისთვის $D=219$ მმ და $D=217$ მმ-მდე, დ.ა.შ.

- ჩობალის ტიპი ადგილზე დამზადებით არასტანდარტული, რომლის ფუნქციონალური დატვირთვა ანალოგიურია იყოს;

1. როგორც ჰერმეტიკულობის გარანტი
2. როგორც დამცავი საშუალება ორ სხვადასხვა ფუნქციის კვანძების
3. განხორციელებული (განცალკავების) საშუალება ორ სხვადასხვა ფუნქციის კვანძების
4. როგორც თერმული შეკუმშვა-გაფართოების მარეგულირებელი საშუალება

ჩობალი გარსაცმ მილში არასტანდარტული

1. გარსაცმის მილი
2. გაქვნილი თოკი (ძენძი)
3. ქვიშა-ცემენტის ხსნარი
4. ბეტონის კედელი
5. საპროექტო მილი
6. (Label in drawing)

ჩობალი ქარხნული სტანდარტული

ჩობალი ქარხნული, სტანდარტული აღინიშნება სიმბოლოთი +D, რაც ნიშნავს საპროექტო მილის $d+$ ანუ თუ საპროექტო მილია $d-219$ მაშინ ჩობალი იქნება $D=+219$ მმ.

ჩობალი ქარხნული კომბინირებული სტანდარტული

მილსადენების ჩობალი, მისი ტიპები და მოწყობის პირობები უნდა აკმაყოფილებდეს სტანდარტებს; სერიული N:5.900-2, 5.905-26.04, GOCT 10178-85, GOCT 12871-93, GOCT 6617-76, GOCT 21824-76, GOCT 25129-82, СНиП 2.03.11-85. ნებისმიერი ტიპის ჩობალი უნდა იყოს უძრავად ჩამაგრებული კონსტრუქციაში, იყოს ჰერმეტიკული და დაცული ანტიკოროზიული საშუალებებით.

ფორმატი	სტადია	
A3	მ.პ.	1
პირობითი აღნიშვნები		
შენიშვნები		
ნებისმიერი ცვლილებები შეათანხმეთ საპროექტო სამსახურთან. დასაშვებია ჩობალის ერთი ტიპის ჩანაცვლება ფუნქციონალურად სხვა ტიპით.		
<p>შ.პ.ს. "გეოტექნიკური უსაფრთხოების სისტემები" თბილისი, კოსტავას I შესახვევი, №33 განყოფილება: ადგილობრივი და რეგიონული მართვა დაპროექტირების-საპროექტო სამსახური</p>		
საპროექტოს უფროსი		
პროექტის ხელმძღვანელი		
შეასრულა		
შეამოწმა		
პროექტი		
თარიღი	2020	
ნახაზი		
მილსადენების ჩობალი და მისი მოწყობის მინიშნება		
მასშტაბი	ფურცელი №	ფურცლების
-	1	13

მილსადენების ჩობალის დიამეტრები

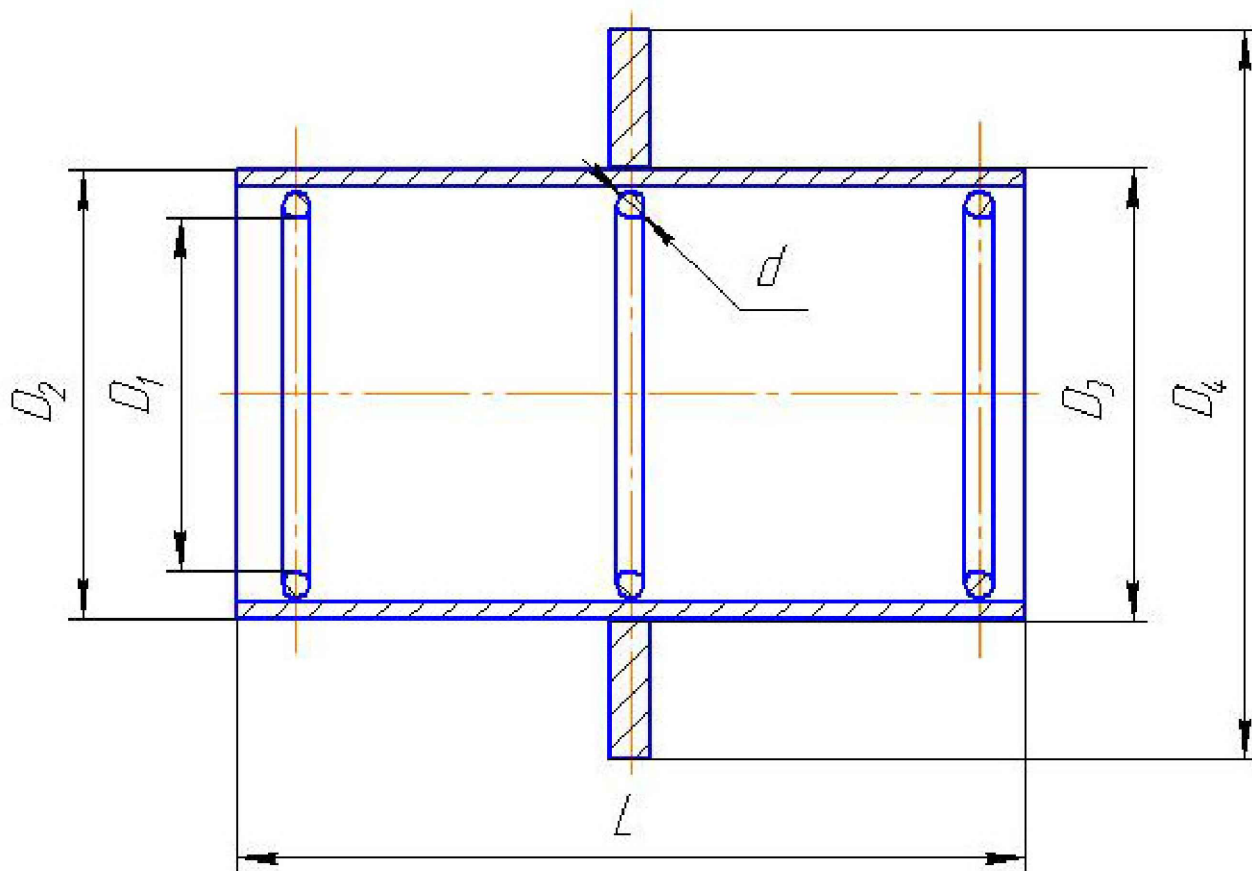

ძირითადი მაჩვენებლები

- D-საპროექტო მილის გატარების დიამეტრი
- D1-საპროექტო მილის დიამეტრი
- D2-ჩობალის გარე დიამეტრი
- D3-ჩობალის კედლის სისქეთა სხვაობა
- D4-ჩობალის დიამეტრი დამცავი გვერდით
- L-სალნიკის სიგრძე
- გარსაცმის მილის შიგა დიამეტრი $D = D1 + 30$ მმ (ჩობალის)
- ძენძის ანგარიშია შესავსები ფართის მოცულობა რომელიც ეწყობა გარსაცმის ორივე მხარეზე, არა ნაკლები 80 მმ-ისა ანუ პრაქტიკული ანგარიშით ძენძის (თოკის) სიგრძე L ტოლია საპროექტო მილის გარე დიამეტრის სიგრძე გამრავლებული 6-ზე, ე.ი $L = 2D1 * 6$, რის შედეგადაც დაითვლება თოკის წონა.

ფორმატი	სტადია	
A3	მ.პ.	1
პირობითი აღნიშვნები		
შენიშვნები		
<p>ნებისმიერი ცვლილებები შეათანხმეთ საპროექტო სამსახურთან. დასაშვებია ჩობალის ერთი ტიპის ჩანაცვლება ფუნქციონალურად სხვა ტიპით.</p>		
 <p>შ.პ.ს. "გეოტექნიკური ურთიერების მართვა" <small>თბილისი, კოსტავას I შესახვევი, №33</small> გეოტექნიკური ანგარიშის და პროექტირების დაარსებები-საპროექტო სამსახური</p>		
საპროექტოს უფროსი		
პროექტის ხელმძღვანელი		
შეასრულა		
შეამოწმა		
პროექტი		
თარიღი	2020	
ნახაზი		
<p>მილსადენების ჩობალი და მისი მოწყობის მინიშნება</p>		
მასშტაბი	ფურცელი №	ფურცლები
-	2	13

მილსადენზე სასიგნალო ლენტის მოწყობა

მილსადენზე სასიგნალო ლენტა არის სხვადასხვა ტიპის, რომლის შერჩევა კონკრეტულ ეტაპზე ექვემდებარება; მილსადენის მოძიების, მისი ტრაექტორიის დადგენისა და სარემონტო სამუშაოების დროს მილსადენთან მიახლოებისაგან დაცვას. სამძებრო აპარატურა და მისი შესაძლებლობები უნდა შეესაბამებოდეს ლენტის მონაცემებს, რაც სქემატურად უნდა ედრებოდეს ორივეს მახასიათებლებს.

მილსადენზე სასიგნალო ლენტა და მისი მოწყობის პირობითი მითითება

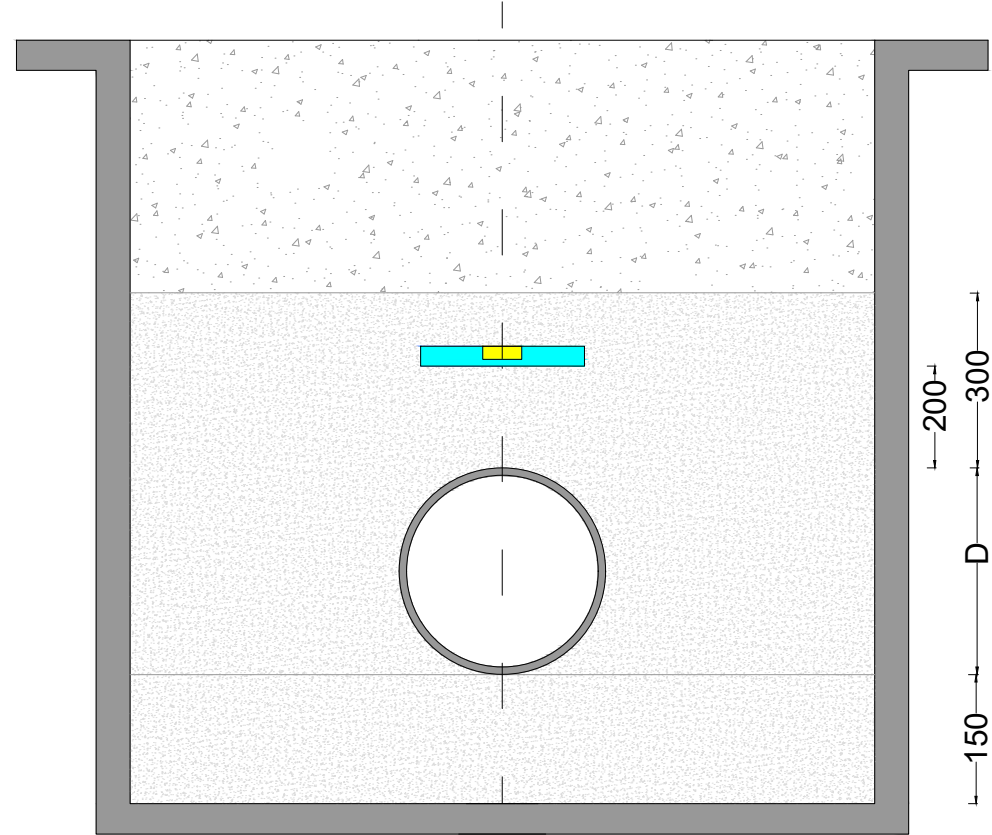

ფორმატი	სტადია	
A3	მ.პ.	1
პირობითი აღნიშვნები		
შენიშვნები		
<p>ნებისმიერი ცვლილებები შეათანხმეთ საპროექტო სამსახურთან. დასაშვებია ჩობალის ერთი ტიპის ჩანაცვლება ფუნქციონალურად სხვა ტიპით.</p>		
 <p>შ.პ.ს. "გორჯინ უოთერ ანდ შაუარი" <small>თბილისი, კოსტავას I შესახვევი, №33</small> განხილავი აქსეპტირების და პროექტირების დაარსებები-საპროექტო სამსახური</p>		
საპროექტოს უფროსი		
პროექტის ხელმძღვანელი		
შეასრულა		
შეამოწმა		
პროექტი		
თარიღი	2020	
ნაბაზი		
<p>მილსადენებზე სასიგნალო ლენტის მოწყობა</p>		
მასშტაბი	ფურცელი №	ფურცლები
-	3	13

საპროექტო მონაკვეთზე, დამცავი ჯებირების, საგზაო ნიშნების, გამაფრთხილებელი ლენტებისა და კომპანიის მაიდენტიფიცირებელი ბანერების მოწყობა

- 1.სამშენებლო მონაკვეთზე უსაფრთხოების ნორმების დამცავი შემოღობვა (ჯებირები) უნდა აკმაყოფილებდეს სტანდარტის 23407-78 მოთხოვნებს, დამცავი ჯებირის სიმაღლე უნდა იყოს არანაკლები 1.6-2 მ.
- 2.ფეხითსავალი ტროტუარის სიგანე უნდა დადგინდეს ხალხის მოძრაობის ინტესიური ტრაექტორიით (მოუწესრიგებელ ტროტუარებისთვის) 0.7-1.2 მ ფარგლებში, შესაძლებელია მეტიც. ავტო-ტრანსპორტის მხარეს ტროტუარი უნდა აღიჭურვოს მოაჯირით, რომელიც შედგება დგარებისა და სახელურისაგან სიმაღლით 1.1 მ.
- 3.საპროექტო მონაკვეთზე უსაფრთხოების ნორმების დამცავი დროებითი, შემოღობვა, ჯებირები შესაძლებელია იყოს ნებისმიერი მასალისგან დამზადებული, რომელიც თავისი ფუნქციით შეესაბამება კონკრეტულ საქმიანობას.
- 4.საგზაო და ფეხითმოსიარულეთა გამაფრთხილებელი ლენტები უნდა იყოს მოწყობილი არანაკლები 0.85-1.1 მ სიმაღლის დამაგრებულს მყარად მდგომ სამაგრებზე გამაფრთხილებელი წარწერებით.
- 5.კომპანიისა და სამუშაოების შემსრულებელთა მაიდენტიფიცირებელი ბანერების მოწყობა სავალდებულოა და ის უნდა იკითხებოდეს არანაკლებინ 12 მ მანძილიდან, სადაც მითითებულ უნდა იქნას სრული ინფორმაცია როგორც კომპანიის, აგრეთვე შემსრულებლისა და ობიექტის დასახელებით.

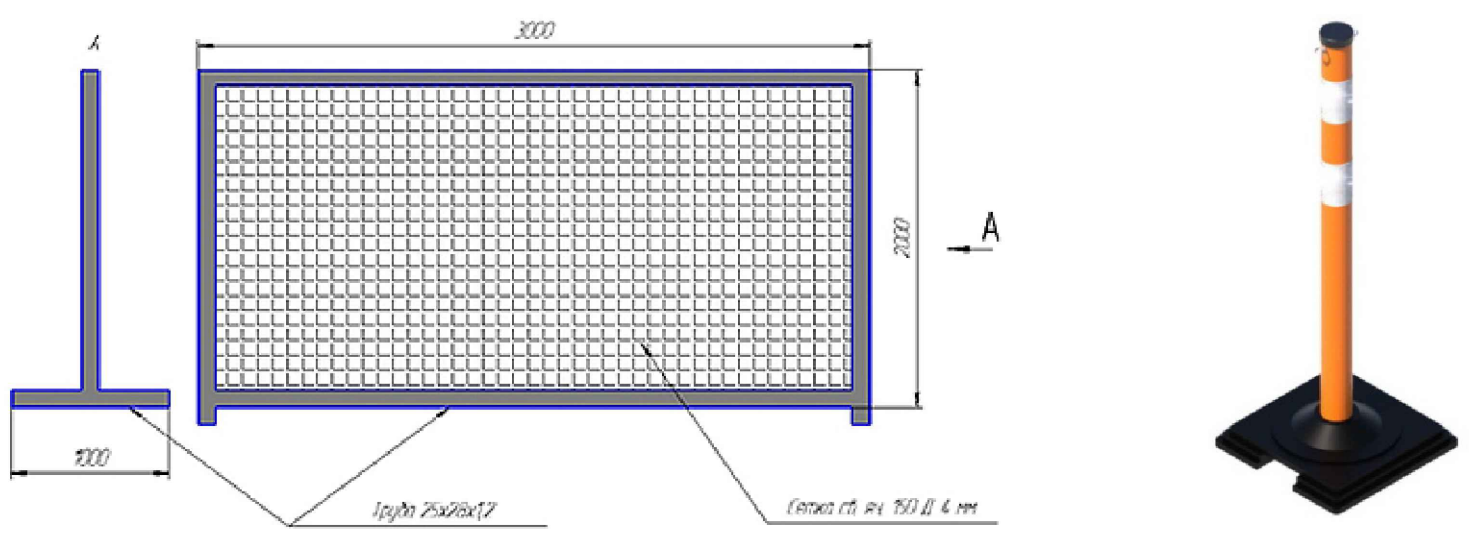



კომპანია "ჯორჯიან უოთერ ენდ ფაუერი"
 მ. კოსტავას 1 შესახვევი N33, თბილისი, 0179, საქართველო
 სამუშაო საათები: ორშაბათი-პარასკევი: 09:00 - 18:00 სთ.
 ცხელი ხაზი: 2 93 11 11

ანდრონიკაშვილის ქუჩაზე წყალმომარაგების სისტემის განახლება

შემსრულებელი

XX

ცხელი ხაზი: -----

ფორმატი	სტადია	
A3	მ.პ.	1
პირობითი აღნიშვნები		
შენიშვნები		
ნებისმიერი ცვლილებები შეათანხმეთ საპროექტო სამსახურთან. დასაშვებია ჩობალის ერთი ტიპის ჩანაცვლება ფუნქციონალურად სხვა ტიპით.		
 <p>შ.პ.ს. "ჯორჯიან უოთერ ენდ ფაუერი" თბილისი, კოსტავას 1 შესახვევი, №33 განყოფილება: ანგარიშისა და პროექტირების დაპირფარავენი-საპროექტო სამსახური</p>		
საპროექტოს უფროსი პროექტის ხელმძღვანელი		
შეასრულა		
შეამოწმა		
პროექტი		
თარიღი	2020	
ნახაზი		
საპროექტო მოედანზე უსაფრთხოების საგზაო ჯებირები		
მასშტაბი	ფურცელი №	ფურცლები
-	4	13

წყალსადენის მილების ტესტირება

წყალსადენის მილების, თუჯი, პოლიეთილენი, პოლიპროპილენის და ფოლადის დაწნევითი ტესტირება უნდა ჩატარდეს სტანდარტი BS EN 805 ან მსგავსი DIN 4279 შესაბამისად თავისი სამონტაჟო არმატურის ჩათვლით.

კომპანიის შიგა განაწესით ქალაქის მასშტაბით შიგა ცენტრალური და გამანაწილებელი ქსელები უნდა იქნან გათვლილი თავისი სამონტაჟო არმატურით 16 ატმ/კგ.სმ²-ზე, წითელ ხაზამდე მომქმედ ქსელების ჩათვლით. რაც შეეხება დაწნევით მილსადენებს, როგორც კოლექტორის სახით ასევე სატუმბო სადგურებისა მასთან მიდგომა ინდივიდუალურია და ის განისაზღვრება კონკრეტული მილსადენის მუშა წნევითა და ჰიდრავლიკური ანგარიშების შესაბამისად, ხოლო ტესტირების დიაპაზონს ანგარიშების შესაბამისად ადგენს დამკვეთი, რომელიც აისახება საპროექტო დავალებაში.

ტესტირების დროს ისინჯება ნებისმიერი სამონტაჟო არმატურა რომელიც სისტემასთან ერთად ჩართულია მუშა მდგომარეობაში, დაუშვებელია ასეთი სახის არმატურის გამოცდა ჩაკეტილ მდგომარეობაში, თუ მისი გაღება გამოცდის დროს შეუძლებელია, მაშინ კონტრაქტორმა არმატურის შემდეგ უნდა გამოიყენოს დროებითი ჩამხშობი.

მილსადენების მონაკვეთებზე საჭიროა მოეწყოს მანომეტრები, ხოლო საჭირო სიმძლავრის ტუმბო-აგრეგატები უნდა უზრუნველყოს კონტრაქტორმა, რომელიც აისახება მისი სიმძლავრისა და მილსადენის მოცულობის მიხედვით ხარჯთაღრიცხვაში.

მილსადენის დაწნევა უნდა დაიწყოს თანმიმდევრული აწევით მუშა წნევამდე და მის შემდეგ გათვლილს მაქსიმუმამდე, რომელიც დაპრესილ მდგომარეობაში უნდა დაყონდეს არანაკლები 1 საათის განმავლობაში, რის შედეგადაც უნდა დადგინდეს დანაკარგები და გამოჟონვის ადგილები, რაც საშუალებას იძლევა მისი აღდგენითი პროცესებისთვის მილსადენის განმუხვების შემდეგ და საბოლოო დაწნევაზე მილსადენი საპროექტო დავალებით უნდა დადგეს 24 საათის განმავლობაში, სადაც წნევითი დანაკარგი არ უნდა აღემატებოდეს 0.1 ბარს.

მილსადენის ტესტირების დროს მასზე დაერთებების, შეჭრების განშტოებები უნდა ჩაიკეტოს წითელ ხაზებში აბონენტისთვის მიმწოდ ურდულამდე მილსადენზე მიღებული 16 ატმ-ეს ზემოდ 1.2-ჯერ ბარი, ტესტირება მონაკვეთებად დასაშვებია სიტუაციური მდგომარეობით. დაუშვებელია დაწნევით მილსადენზე წნევის ქვეშ რაიმე სამუშაოების ჩატარება.

წნევაზე ტესტირების შემდეგ უნდა შედგეს შესაბამისი გამოცდის აქტი პასუხისმგებელ თანამდებობისა და ზედამხედველი სტრუქტურის ჩათვლით.

რაც შეეხება მილსადენის გამოცდას სიმტკიცეზე, ის განისაზღვრება კონკრეტულ ქსელზე ინდივიდუალურად თუ რამდენია მუშა წნევა და საერთოდ რამდენზეა გათვლილი მილის დაწნევითი პარამეტრები, საშუალოდ სიმტკიცეზე დაწნევის შემთხვევაში მილსადენი უნდა იყოს გათვლილი თავისი მახასიათებლებით მაქსიმუმ 1.2- 1.5 ჯერ მეტზე, ანუ თუ მილი გათვლილია 16 ატმ-ზე, მაშინ მის სიმტკიცის ზღვარი უნდა განისაზღვროს 20-22 ატმ.



ფორმატი	სტადია	
A3	მ.პ.	1
პირობითი აღნიშვნები		
შენიშვნები		
შესრულების დროს ცვლილებების საჭიროების შემთხვევაში მიმართეთ საპროექტო სამსახურს		
2020		
		
შ.პ.ს. "ჯორჯიან უოთერ ანდ შაუარი" <small>თბილისი, კოსტავას I შესახვევი, №33</small> განყოფილი აქსეპტორის და პროექტირების დაარსებების-საპროექტო სამსახური		
თარიღი		
ნახაზი		
წყალსადენის მილების ტესტირება		
მასშტაბი	ფურცელი №	ფურცლები
-	გ-5	13

**მაგისტრალური და შიდა წყალმომარაგების მილსადენების
გამორეცხვა-დეზინფექციის რეგლამენტი**

წყალსადენის ნაგებობების დეზინფექცია (ჭაბურღილების, რეზერვუარებისა და საწნეო ავზების, სალექარების, შემრევების, ფილტრების, წყალსადენის ქსელის) შეიძლება იყოს პროფილაქტიკური (ახალი ნაგებობების ექსპლუატაციაში მიღების წინ, პერიოდული გაწმენდის შემდეგ, სარემონტო-საავარიო სამუშაოების შემდეგ), აგრეთვე, ეპიდრევენების მიხედვით (ნაგებობების დაბინძურების შემთხვევაში, რომლის შედეგადაც მოსალოდნელია წყლის ფაქტორთან დაკავშირებული ნაწლავური ინფექციების აფეთქების საშიშროება).

წყალსადენის ნაგებობების დეზინფექციის წინ აუცილებელია მათი წინასწარი მექანიკური გაწმენდა და გარეცხვა.

წყალსადენის ქსელი, რომლის გაწმენდა გაძნელებულია, ინტენსიურად უნდა გაირეცხოს 4-5-საათის განმავლობაში, წყლის მოძრაობის მაქსიმალური სიჩქარის (არანაკლებ 1 მ/წმ) პირობებში.

წყალსადენის ქსელის დეზინფექცია წარმოებს მილების შევსების გზით ქლორის (ქლორიანი კირის) ხსნარით, რომელიც შეიცავს 75-დან-100 მგ/ლ-მდე აქტიურ ქლორს (ქსელის დაბინძურების ხარისხის, მისი ცვეთისა და სანიტარიულ-ეპიდემიური მდგომარეობის შესაბამისად). ქსელში აქტიური ქლორიანი ხსნარის შეტანა გრძელდება მანამ, სანამ მისი მიწოდების ადგილიდან ყველაზე დაცილებულ წერტილში აქტიური ქლორის შემცველობა არ იქნება მოცემული დოზის არანაკლებ 50%. ამ მომენტიდან წყდება ხსნარის მიწოდება და ქსელს ტოვებენ შევსებულს არანაკლებ 6 საათისა. კონტაქტის დამთავრების შემდეგ ქლორიან წყალს უშვებენ და ქსელს რეცხავენ სუფთა წყალსადენის წყლით. გარეცხვის დამთავრებისას (წყალში 0,3-0,5 მგ/ლ ნაშთი ქლორის შემცველობისას) ქსელიდან იღებენ სინჯებს საკონტროლო ბაქტერიოლოგიური ანალიზისათვის. დეზინფექცია ჩაითვლება დამთავრებულად, თუ ერთი წერტილიდან მიმდევრობით აღებული ორი ანალიზის შედეგი დამაკმაყოფილებელი იქნება.

ქსელის გაუსწებოვნებისათვის ქლორიანი ხსნარის მოცულობა გაიანგარიშება მილების შიდა მოცულობითა და 3-5% დამატებით (შესაძლებელი გადმოღვრა). მოცულობით 100 მ მილებისათვის 50 მმ დიამეტრისას, შეადგენს 0,2 მ3, 75 მმ – 0,5მ3, 100 მმ – 0,8 მ3, 150 მმ – 1,8 მ3, 200 მმ – 3,2 მ3, 250 მმ – 5 მ3.

გამორეცხვა-დეზინფექცია ხორციელდება სპეციალიზირებული სამონტაჟო ორგანიზაციის მიერ და სახელმწიფო სანიტარიული და ეპიდემიოლოგიური ზედამხედველობის სამსახურისა და ოპერაციის სამსახურის სავალდებულო ყოფნით, რომლებიც იღებენ წყლის ნიმუშებს ლაბორატორიული ანალიზისათვის. ლაბორატორიის წარმომადგენელი აკონტროლებს სადეზინფექციო ხსნარის მახასიათებლებს და განსაზღვრავს ქლორის რაოდენობას, რომელიც შეიცავს სარეცხი ხსნარში. ოპტიმალური შედეგის მიღების შემდეგ სახელმწიფო სანიტარიული და ეპიდემიოლოგიური ზედამხედველობის სამსახურის წარმომადგენელი ადგენს ოქმს, რომელშიც მითითებულია ტესტების შედეგები.

მილსადენის რეცხვითი სამუშაოები ცალკეულ მონაკვეთებზე (შიდა ქსელებზე არაუმეტეს 2 კმ) უნდა განხორციელდეს მანამ-სანამ მთლიანად არ იქნება მილის შიგა პერიმეტრი გასუფთავებული ჟანგისა და ნარჩენებისაგან, აგრეთვე არ იქნება მიღწეული ბაქტერიოლოგიურად მისაღები შედეგები, რომელიც უნდა დადასტურდეს წარმოების აქტში კომისიაში შემავალი სამსახურების წარმომადგენელთა ხელმოწერით.

გამორეცხვის დროს მონაკვეთზე სითხის სიჩქარე უნდა იყოს არანაკლები $V=1-3$ მ/წმ, ხოლო წნევა მონაკვეთზე არა ნაკლები 1-2 კგმ/სმ²-ზე

გამოსარეცხი წყლის ეკონომიისა და გამორეცხვის ეფექტიური შედეგის მისაღწევად რეკომენდირებულია მილსადენის იმ მონაკვეთზე წყალთან ერთად შევუშვათ დაწნეხილი ჰაერი არა ნაკლები წყლის 50%-ისა და წნევით 0.5-1 ატმ-ით მეტი ვიდრე წყლისა, ჰაერის სიჩქარე დასაშვებია 2-3 მ/წმ-ში.

გადაღვრის ადგილად მხოლოდ გამორეცხვის დროს უმეტეს შემთხვევაში შიდა ქსელებზე შესაძლებელია იყოს მიჩნეული სანიაღვრე სისტემა, თუმცა ის უნდა იქნას შეთანხმებული შესაბამის სამსახურებთან.

ფორმატი	სტადია	
A3	მ.პ.	1
პირობითი აღნიშვნები		
შენიშვნები შესრულების დროს ცვლილებების საქიროების შემთხვევაში მიმართეთ საპროექტო სამსახურს		
2020		
 <p>შ.პ.ს. "გორჯინა უოთერ ანდ შაუარი" თბილისი, კოსტავას I შესახვევი, №33 განყოფილება: აქსპერტიზისა და კონტროლის დაარსება: 1992-საპროექტო სამსახური</p>		
თარიღი		
ნახაზი		
წყალსადენის მილების გამორეცხვა-დეზინფექცია		
მასშტაბი	ფურცელი №	ფურცლები
-	გ-6	13

მილსადენის რეცხვითი და სადენზიფიკაციო სამუშაოების მიმდევრობა;

ქლორირინამდე უნდა ჩატარდეს შემდეგი მოსამზადებელი სამუშაოები:

- ჩატარდეს წინასწარი მოკვლევა მაგისტრალური მილსადენის ტექნიკურ მდგომარეობაზე, მასზე დაერთების რაოდენობაზე და წერტილებზე.
- წინასწარ მომზადდეს სამუშაოების წარმოებისთვის საჭირო ფართობი.
- წინასწარ განისაზღვროს და მოხდეს შეთანხმება შესაბამის სამსახურებთან გადაღვრის ჩაშვების ადგილზე.
- ინფორმირებულობა როგორც მომხმარებლის ასევე სანიტარული ზედამხედველობის სამსახურების.
- წინასწარ დამონტაჟდეს წყლის, დაწნეხილი ჰაერისა და ქლორირების შესაბამისი დანადგარები.
- წინასწარ დაკომპლექტდეს ლაბორატორიული სინჯებისათვის საჭირო მოწყობილობები.
- უსაფრთხოების ზედმიწევნით დაცვის მიზნით მოწვეულ იქნან ქლორთან შეხებაში მყოფი სპეციალისტები.
- მილსადენის პარამეტრებზე დაყრდნობით წინასწარ მომზადდეს გამორეცხვა-დეზინფექციის რეგლამენტი, განისაზღვროს ცალკეული ელემენტების რაოდენობა, დოზები და დაყოვნების პროცედურები.
- მაგისტრალურ მილსადენის გამოსარეცხ მონაკვეთზე მილში არსებული წყლის 30%-ის გადაღვრის შემდეგ უნდა დაიწყოს მისი შევსება ქლორირებული წყლით, უმჯობესია თუ არსებობს შესაძლებლობა ყოველ 500 მეტრზე მოეწყოს სინჯების აღება და ველოდებით ბოლო მონაკვეთამდე წინასწარ განსაზღვრული ქლორის ნარჩენ რაოდენობას არა ნაკლებ 50%-ისა საწყისთან შედარებით.
- ქლორის დოზა განისაზღვრება მილის მოცულობასთან შეფარდებით და განისაზღვრება ფორმულით $T=0.082 \cdot D \cdot I \cdot K / A$, სადაც
 T-მყარი ქლორშემცველი რეაგენტის სასაქონლო მასას დამატებული 5% დანაკარგები (კგ)
 D-მილის დიამეტრი (მმ)
 I-მილის სიგრძე (მ)
 K-წინასწარ დადგენილი აქტიური ქლორის დოზა (მგ/ლ)
 A-აქტიური ქლორის % რაოდენობა სასაქონლო მოცულობიდან (%)
 მაგალითისთვის: $K=40$ მგ/ლ, $D=400$ მმ, $I=1000$ მ, $A=18\%$, მივიღებთ
 $T=40 \cdot 0,2 \cdot 0,2 \cdot 3,14 \cdot 1000 / 18 = 27,9 + 5\% = 29,2$ კგ, ანუ 18%-იანი სუფთა ქლორის შემცველი რეაგენტი საჭიროა 29,2 კგ.
- ქლორირებული წყლით მილის შევსება უნდა მოხდეს $V=1$ მ/წმ სიჩქარით, და შევსების შემდეგ წნევა არ უნდა აღემატებოდეს 1-1.5 ატმ. (გამონაკლისის გარდა)
- დაწნეხილი ჰაერის მოცულობა განისაზღვრება მილში არსებული წყლის მოცულობის 50%-ით და მისი მიწოდება უნდა მოხდეს $V=2-3$ მ/წმ სიჩქარით წნევით
 0.5-1 ატმ მეტი ვიდრე სითხის იქნება მილში, კომპრესორის წარმადობა განისაზღვრება ფორმულით; $Q=q \cdot V / 2t$, სადაც
 Q-კომპრესორის წარმადობა (მ3/წთ) +12% დანაკარგი
 q-წყლის მოცულობა მილში (მ3)
 t-მიწოდების ხანგრძლივობა (წთ)
 V-სითხის დინების სიჩქარე (მ/წმ)
 მაგალითისთვის; $D=400$ მმ, $I=1000$ მ, $t=45$ წთ, მაშინ მივიღებთ
 $Q=0,2 \cdot 0,2 \cdot 3,14 \cdot 1000 \cdot 1 / 90 = 0.7$ მ3/წთ +12% = 0.8-1 მ3/წთ, PN8, რესივერით.
 დეზინფექციის შემდეგ იწყება გამორეცხვითი პროცედურები სუფთა სტანდარტული საექსპლუატაციო წყლით, მანამ-სანამ წყალი არ მიიღებს სტანდარტულ ფერს და ქლორის ნარჩენი არ იქნება ზღვას დაბლა ანუ მაქსიმუმ- 0.3-0.5 მგ/ლ-ზე. გაზავებული წყალ-ქლორიანი მასის გადაღვრის (ჩაშვების) ადგილი წინასწარ უნდა შეთანხმდეს შესაბამის სამსახურებთან.
 გაზავების გარეშე დაუშვებელია:-საკანალიზაციო ქსელში, მინდორ-ველზე თუ ტყით საფარ ადგილებში, ხევში, მდინარეში ან სანიაღვრეში.

ფორმატი	სტადია	
A3	მ.პ.	1
პირობითი აღნიშვნები		
შენიშვნები		
შესრულების დროს ცვლილებების საჭიროების შემთხვევაში მიმართეთ საპროექტო სამსახურს		
2020		
 <p>გ.პ.ს. "გორჯინან უოთერ ანდ შაუარი" თბილისი, კოსტავას I შესახვევი, №33 ბანკი: აბანკი-საქართველო ანგარიში: 7707073893770707</p>		
თარიღი		
ნახაზი		
წყალსადენის მილების გამორეცხვა-დეზინფექცია		
მასშტაბი	ფურცელი №	ფურცლები
-	გ-7	13

მილსადენის რეცხვითი და სადენზიფექციო სამუშაოების დროს დაერთებისა და გადაღვრის ადგილების შერჩევა

მილსადენის რეცხვითი და სადენზიფექციო სამუშაოების დროს აუცილებელია გამრეცხი სასმელი წყლის ადების წყარო, რომლის შერჩევის დროს აუცილებელია გავითვალისწინოთ საპროექტო მონაკვეთის ადგილ მდებარეობა, კერძოდ:

- ქსელზე ავარიის აღმოფხვრის შემთხვევაში ის შესაზღვრელია იყოს არსებული ქსელი
- ახალი ქსელის მოწყობის დროს შესაძლებელია იყოს არსებულთან დაერთების ვარიანტი
- ახალ განაშენიანების პირობებში კი, შემოტანით ან რადიუსზე სიახლოვეთ არსებულ ქსელიდან დროებითი დაერთება სამივე ვარიანტი განიხილება პროექტირების დროს და ის ასახულია სახარჯთაღრიცხვო ღირებულებაში ინდივიდუალურად განფასების კოდების მიხედვით, რაც მიუთითებს ყველა პასუხისმგებლობის კონტრაქტორთან გადასვლაზე, ამის გარდა ნებისმიერ შემთხვევაში, დაერთების ადგილი და წყლის ხარჯი კონტრაქტორმა უნდა შეათანხმოს კომპანიის რეგიონის ბიზნესცენტრთან და სადისპეჩეროსთან, აგრეთვე კონტრაქტორი ვალდებულია წინასწარ განსაზღვროს დაერთების მილის დიამეტრი მის ხელთ არსებული ტუმბოს მახასიათებლებიდან გამომდინარე, გასათვალისწინებელია-რომ საპროექტო დოკუმენტაციის უმეტეს ნაწილში დაერთების ადგილი ან ტიპი არ იქნება მითითებული.

ახლა რაც შეეხება გამორეცხვა-დეზინფექციის დროს გადამღვრელის ადგილის შერჩევას, მის დიამეტრს და მიმდების წარმადობას, ყოველივე ზემოდ ხსენებული უნდა იქნას ჰარმონიაში გამორეცხვა-დეზინფექციის მეთოდთან, კერძოდ:

- როცა პროცედურა ხორციელდება მხოლოდ წყლით
- ან დაწნეხილი ჰაერის დახმარებით პარარერულ რეჟიმში
- და კიდევ დაბინძურების ხარისხზე

ნებისმიერი შემთხვევა განიხილება ადგილზე სამუშაოს წარმოების დროს და კონტრაქტორი ვალდებულია შეარჩიოს პროცედურების რეჟიმი ისე-რომ არ დაირღვეს რეგლამენტი, გასათვალისწინებელია წყალ-ჰაერით ერთობლივი გამოყენება ამცირებს წყლის ხარჯს, ზრდის დინების სიჩქარეს და გადაღვრის მიმდებში ამცირებს წყლის მოცულობას, რაც მთლიანობაში მიმდების გამტარიანობაზე დადებითად აისახება.

მილსადენის რეცხვითი და სადენზიფექციო სამუშაოების დროს დამატებითი ფასონური დეტალების ჩამონათვალი და მოწყობის პირობითი მითითება

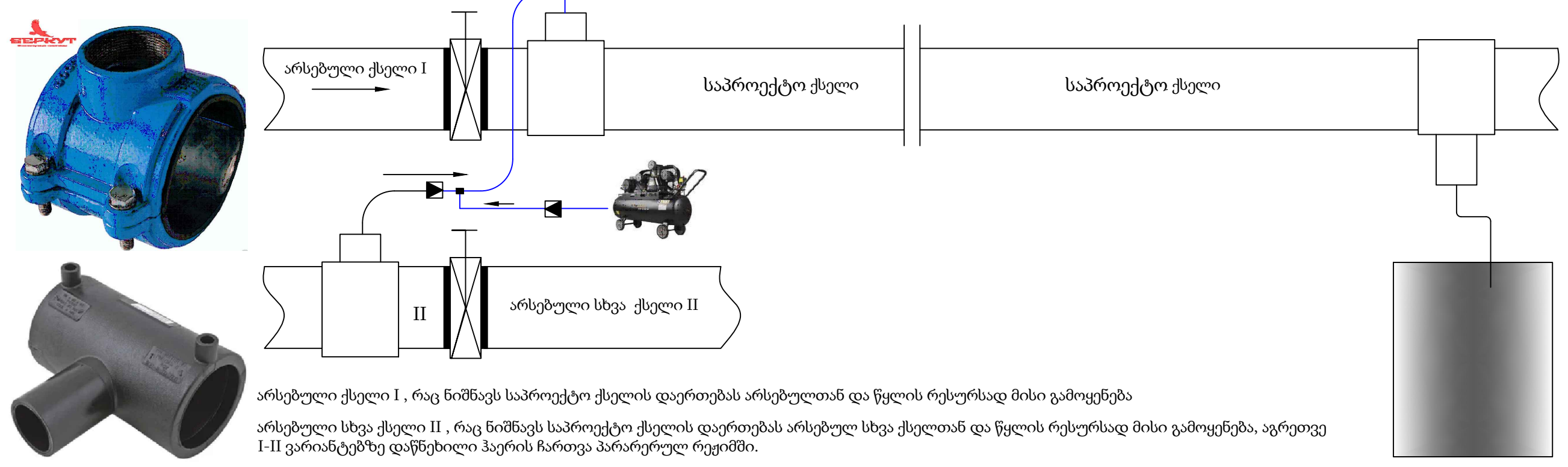

ფორმატი	სტადია	
A3	მ.პ.	1
პირობითი აღნიშვნები		
შენიშვნები		
შესრულების დროს ცვლილებების საჭიროების შემთხვევაში მიმართული საპროექტო სამსახურს		
2020		
შ.პ.ს. "გორკონი უოთერ ანდ შაუარი" <small>თბილისი, კოსტავას I შესახვევი, №33</small> განყოფილება: ახსნა-მშენებლობის და პროექტირების დეპარტამენტი-საპროექტო სამსახური		
თარიღი		
ნახაზი		
გამორეცხვა-დეზინფექციის დროს დაერთებისა და გადაღვრის ადგილების შერჩევა		
მასშტაბი	ფურცელი №	ფურცლები
-	გ-8	13

თვითდინებითი საკანალიზაციო ქსელის შემოწმება ჰერმეტიკულობაზე

თვითდინებითი საკანალიზაციო ქსელის შემოწმება ჰერმეტიკულობაზე ხორციელდება ორ ეტაპად;

1. მილსადენის ტესტირება ჭების გარეშე

2. ჭებთან ერთად ერთობლივად СНиП 3.05.04

პირველადი გამოცდა უნდა ჩატარდეს ტრანშეის შევსებამდე, სადც გამოცდის მონაკვეთი უნდა შეივსოს რელიეფური პროფილის შესაბამისად და გაგრძელდეს მინიმუმ 15 წუთით, ხოლო საბოლოო გამოცდა უნდა ჩატარდეს ტრანშეის შევსების შემდეგ და უნდა გაგრძელდეს 48 საათი, მონაკვეთების სიგრძე დასაშვებია 20-100 მ, ან რელიეფის შესაბამისად სადაც სითხის სიმაღლე არ უნდა აღემატებოდეს 2.5 მ.

მომქმედ საკანალიზაციო ქსელში გამდინარე სითხე გასაბერი სპეციალური ბუშტით უნდა ჩაიკეტოს იმ მონაკვეთზე სადაც შესაძლებელი იქნება რელიეფიდან გამომდინარე ისე-რომ სითხის სიმაღლე ჭაში არ უნდა აღემატებოდეს 2.5 მეტრს, ეს იქნება პირველადი გამოცდა ჰერმეტიკულობაზე, ხოლო ახალი ქსელი უნდა შეივსოს შემოტანილი წყლით იგივე მეთოდით, მისი რეგულიარული შემოტანა არაა საჭირო რადგან მისი გაგრძელება მოხდება სხვა მონაკვეთებზე, შესაძლებელი და დასაშვებია დამატებითი მოცულობის შემოტანა.

საკანალიზაციო ჭების შემოწმება ხორციელდება მილსადენთან ერთად, მომქმედი ან ახალ ქსელში სითხის შეტბორვის ხარჯზე ექსპლუატაციისთვის დასაშვებ დონეზე, რაც არ უნდა აღემატებოდეს 2.5 მეტრს.

მილსადენის თუ ჭის შემთხვევაში თუ ადგილი ექნება გაჟონვას ის უნდა იქნეს შეკეთებული დაზიანებული ადგილის მასალის მახასიათებლებთან შესაბამისი მასალით.



ფორმატი	სტადია	
A3	მ.პ.	1
პირობითი აღნიშვნები		
შენიშვნები შესრულების დროს ცვლილებების საჭიროების შემთხვევაში მიმართეთ საპროექტო სამსახურს		
2020		
 <p>გ.პ.ს. "გოპროკონ უოთერ ანდ შაუარი" თბილისი, კოსტავას I შესახვევი, №33 განყოფილება: ახსნა-მშენებლობის და პროექტირების დაპარტამენტი-საპროექტო სამსახური</p>		
თარიღი		
ნახაზი		
საკანალიზაციო მილის გამოცდა ჰერმეტიკულობაზე		
მასშტაბი	ფურცელი №	ფურცლეუბი
-	გ-9	13

წყალსადენისა და წყალარინების მილსადენების მოწყობის დროს წყლის ამოტუმბვა-დაგაგდების სამუშაოები

ფორმატი	სტადია	
A3	მ.პ.	1
პირობითი აღნიშვნები		
შენიშვნები		
შესრულების დროს ცვლილებების საჭიროების შემთხვევაში მიმართეთ საპროექტო სამსახურს		
2020		
 <p>გ.პ.ს. "ჯორჯიან უოთერ ანდ შაუარი" თბილისი, კოსტავას I შესახვევი, №33 განყოფილება: ახსნა-გაწმენდა და რეკონსტრუქციის სამსახური</p>		
თარიღი		
ნახაზი		
ავარიის ადგილზე წყლის ამოტუმბვა-დაგაგდება		
მასშტაბი	ფურცელი №	ფურცლეფი
-	გ-10	13

წყალსადენისა და წყალარინების მილსადენების მოწყობის დროს წყლის ამოტუმბვა-დაგაგდების სამუშაოების ძირითადი მიზეზია ორი გარემოება;

1. როცა ხდება მომქმედი ქსელის შეცვლა, სარემონტო ან სარეაბილიტაციო სამუშაოები.

2. როცა ადგილი აქვს მიწისქვეშა დრენაჟის წყლების არსებობას

აღნიშნული მდგომარეობის განმუხვება ისე-რომ ხელი არ შეეშალოს საპროექტო დავალებით გაწერილ სამუშაოებს, მოცულობებში დამატებით აისახება მონაკვეთზე წყლის გადატუმბვა სხვა წინასწარ განსაზღვრულ და შეთანხმებულ ადგილებში, წყლის გადაბუმვისთვის საჭიროა შეირჩეს კონკრეტული წარმადობის ტუმბო თავისი ტიპის შესაბამისად და დამატებით მოეწყოს დროებითი ქსელი.

საერთოდ მომქმედი ქსელზე ჩასატარებელი სამუშაოების დროს ყოველთვის გასათვალისწინებელია წყლის ამოტუმბვითი სამუშაოები, რომლის ტუმბოს წარმადობა განისაზღვრება ქსელის დიამეტრისა და შესაძლო სამონტაჟო ჩამკეტი არმატურის დაზიანების შემთხვევაში დაღვრილი სითხის მასის შესაბამისად, უმეტეს შემთხვევაში წინასწარ შერჩეული პარამეტრები ვერ აკმაყოფილებს ფაქტიურ მოცულობებს, რის გამოც დასაშვებია მასში ცვლილებების შეტანა ზედამხედველი სამსახურის დამოწმებით.

რაც შეეხება გრუნტის წყლებს, ის დადგენილ უნდა იქნას წინა საპროექტო კვლევების დროს, როგორც დრენაჟის წყლების მოცულობის აგრეთვე ატმოსფერული ნალექების დროს შესაძლო გაზრდაზე, რომელიც როგორც პირველ შემთხვევაში ვერ იქნება ზუსტი, რის გამოც მისი მოცულობები დგინდება ფაქტიური სამუშაოების ხარჯზე.



წყალსადენისა და წყალარინების მილსადენების მოწყობის დროს წყლის ამოტუმბვა-დაგაგდების სამუშაოების წარმოების დროს გაითვალისწინეთ შემოსული წყლის მოცულობა და მისი შესაბამისი წარმადობის ტუმბო, დროებითი ბაიპასის მილის დიამეტრი, სიგრძედ მიიღეთ 50 მ, ხოლო დროის ხანგრძლივობა, წყალსადენის დროს 4 საათი და კანალიზაციის დროს ყოველ 50 მეტრზე 48 საათი



წყალსადენის პოლიეთილენის მილების ურთიერთ დაერთება

პოლიეთილენის მილების ურთიერთ შედუღება;

-პ.ე. მილების ურთიერთ შედუღება, ფიტინგებისა და სამონტაჟო არმატურის მოწყობა ხორციელდება თანმიმდევრობით და სხვადასხვა მეთოდით, მთავარია ნებისმიერ შემთხვევაში დაცულ იქნას მოსაწყობი მილის მახასიათებლებში მითითებული პროცედურები, უმთავრესად აუცილებელია დაცული და შერჩეულ იქნას შედუღების ტიპი, ტემპერატურა მილის მასალის შესაბამისად. ამის გარდა ნებისმიერ შემთხვევაში საჭიროა მოხდეს 2-3 წერტილის ტესტური შედუღება-გამოცდა, რის შემდეგაც შესაძლებელი იქნება მუშაობის გაგრძელება. შედუღების გარდა არსებობს შეწებვითი, ელ. ქუროებით და მექანიკური გადამყვანებით მილებისა თუ სამონტაჟო არმატურის ურთიერთ შეკავშირება.

-ნებისმიერი სამუშაოები რომელიც დაკავშირებულია მილსადენის მოწყობასთან უნდა ახორციელდეს სპეციალურად მომზადებული პერსონალი, წინააღმდეგ შემთხვევაში მისი მედეგობა ან კიდევ საექსპლუატაციო ხანგძლივობის დრო ვერ იქნება გარანტირებული.

(PE) პოლიეთილენის მილები და ფიტინგები უნდა შესრულდეს DIN 8074/75 და DIN 12201 მოთხოვნებით ან ექვივალენტური სტანდარტების შესაბამისად, ხოლო მაღალი სიმკრივის (PE) HDPE (SDR) მილები და ფიტინგები შესრულდეს DIN 16892 და DIN 16893 მოთხოვნებით ან ექვივალენტური სტანდარტების შესაბამისად.

-პოლიეთილენის მილების საექსპლუატაციო დროის ხანგძლივობას მისი საუკეთესო მახასიათებლების გარდა განსაზღვრავს ურთიერთ დაერთების ტიპები და შეერთების ხარისხი, კერძოდ შესაძლებელია მილების ურთიერთ დაკავშირება მოხდეს, შეწებვითი, ე. ქუროს და ურთიერთშედუღების მეთოდით, ნებისმიერ შემთხვევაში პირველ რიგში გასათვალისწინებელია მილის მასალა, შედუღების ტიპი, ატმოსფერული ტემპერატურა და მისი მოწყობის სტრუქტურა.

-მილსადენის ურთიერთ დაკავშირებამდე-როცა გადაწყდება შეერთების ტიპი აუცილებელია განხორციელდეს ტესტური იგივე დაერთებები, რისი დადებითი შედეგის შემდეგ შესაძლებელია განხორციელდეს გეგმური სახაზო დაერთებები.

-ნებისმიერი ურთიერთ დაერთებების ტიპები უნდა იქნას შერჩეული მილის მახასიათებლების მიხედვით, რაც თავისთავად გულისხმობს მისი მოწყობისთვის საჭირო და შესაბამის დანადგარებს თუ საშუალებებს, აუცილებელია მილსადენის ქარხნული საპასპორტო მონაცემები და მეთოდი ნებისმიერი დაერთებისადმი.

-პირობითად განვიხილოთ (PE) მილის ურთიერთ დაერთება შედუღების მეთოდით;

1.(PE) მილების ურთიერთშედუღების მეთოდით არის ყველაზე გავრცელებული თავისი ეკონომიურობით, მაგრამ მის შესრულებას თან ახლავს გაუთვალისწინებელი გარემოებები, როგორცაა (PE) სხვადასხვა მწარმოებლის მიერ მოწოდებული მილებსა თუ ფიტინგების დეტალები, ასეთ შემთხვევაში აუცილებელია სხვადასხვა მწარმოებლის მიერ მოწოდებული მასალის დეტალური შემადგენლობა და რეგლამენტი თუ რა ანალოგებთანაა შესაძლებელი ურთიერთდაერთება თავისი მეთოლოგიით.

2. შედუღების ნებისმიერი ადგილი უნდა იქნას შემოწმებული "შედუღების ხარისხზე", რომელიც ხორციელდება ინდივიდუალურად სამი მეთოდით; I-ვიზუალური.

II-ულტრა-ხმოვანით. III-რენტგენული მეთოდით, ამის გარდა ტესტური მონაკვეთი მოწმდება გაჭიმვაზე და რკალურ დუგზე.

-ნებისმიერ შემთხვევაში შედუღების ხარისხი უნდა აკმაყოფილებდეს მილის მახასიათებლებს.

-(PE) მილების ურთიერთშედუღება უნდა განხორციელდეს "Plastics pipes and fittings - Butt fusion jointing procedures for polyethylene (PE) pipes and fittings used in the construction of gas and water distribution systems" ISO 21307-2011-ის შესაბამისად, სადაც ფიტინგებზე ISO 8085-2, ჰაერგამტარებისთვის ISO 4437, წყალსადენი მილებისთვის ISO 4427, შედუღების დანადგარები ISO 12176-1, შედუღების პროცედურები ISO/TC 10839, ძირითადად აღნიშნული სტანდარტები ვრცელდება (PE) მილებზე, რომლის კედლის სისქე არ აღემატება 70 მმ, თუ ის იქნება 70 მმ-ზე მეტი, აუცილებელია კონსულტაცია მწარმოებელთან, როგორც შედუღების მეთოდზე ასევე შედუღების დანადგარზე.

ტესტური შემოწმების ნიმუში

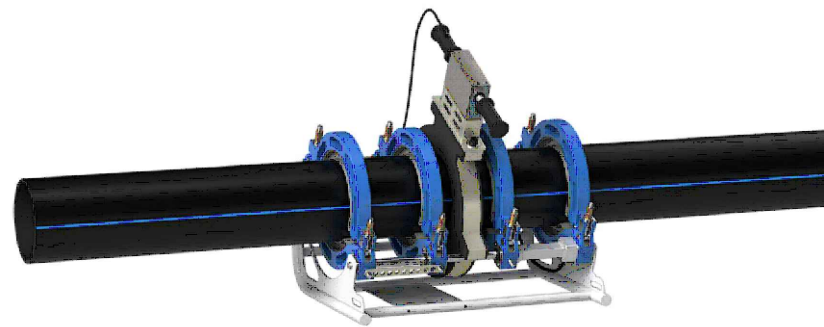

ვიზუალური დაკვირვების ნიმუში

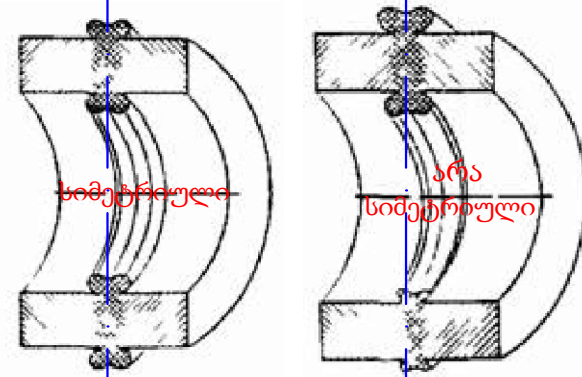

ელ. ქუროთი შემოწმების ნიმუში

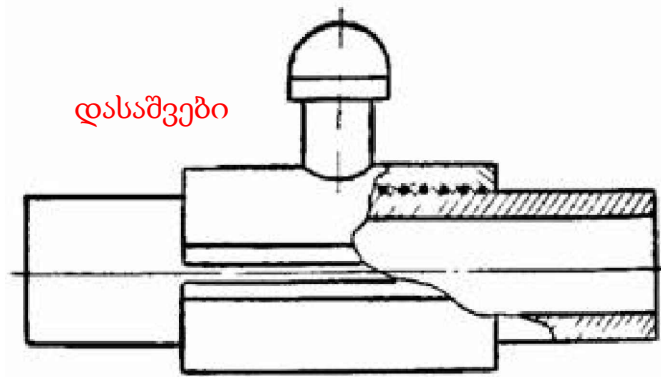

ელ. ქუროთი შემოწმების ნიმუში

ულტრა-ხმოვანი აპარატი

მაგნიტური აპარატი

რენტგენული აპარატი

ვიზუალურის შაბლონი

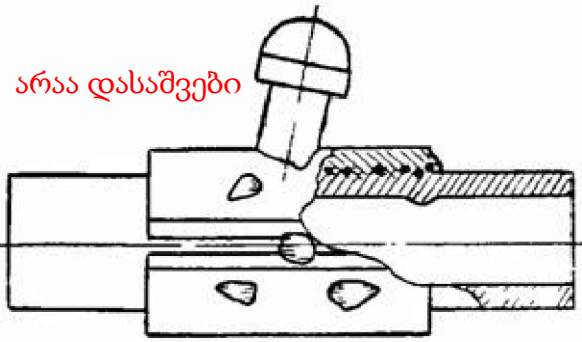

კომბინირებული შედუღების ხარისხის მაჩვენებელი აპარატურით შესაძლებელია შემოწმდეს ნებისმიერი მასალის მილსადენები

ფორმატი	სტადია	
A3	მ.პ.	1
პირობითი აღნიშვნები		
შენიშვნები		
შესრულების დროს ცვლილებების საჭიროების შემთხვევაში მიმართეთ საპროექტო სამსახურს		
2020		
 <p>გ.პ.ს. "გეოტექნიკური ურთიერთდაერთების სამსახური" <small>თბილისი, კოსტავას I შესახვევი, №33</small> გეოტექნიკური ურთიერთდაერთების დაპროექტო-სამსახური</p>		
თარიღი		
ნახაზი		
სხვადასხვა მასალის მილების შედუღების ხარისხის შემოწმება		
მასშტაბი	ფურცელი №	ფურცლეფი
-	გ-11	13

საგზაო ასფალტის მოწყობის მეთოდი არასებულ და საპროექტო ჭების არსებობის დროს

საგზაო ასფალტის მოწყობა საპროექტო სარეაბილიტაციო მონაკვეთზე ექვემდებარება სპეციალურ რეგლამენტს, რომელიც მიზნათ ისახავს არსებულ ან ახალ სათვალთვალო ჭების გარშემო, როგორც მოტკეპნით ასევე ასფალტის დაგების მითითებებს, კერძოდ აუცილებელია მომქმედი თუ ახალი სათვალთვალო ჭების რგოლების სიმაღლე უნდა აიწიოს სხვა დამათებითი რგოლით მოსაწყობი გზის ნიშნულიდან მინიმუმ 500 მმ და თან მასზე მოეწყოს ან თავისივე სტანდარტული სახურავის ფილა ან უნდა მოხდეს ხელოვნური დროებითი ჰერმეტიკული დახურვა.

რეგლამენტით გათვალისწინებული მითითებები;

1.უკვე საგზაო ინფრასტრუქტურის მოწყობის ნიშნულამდე მოყვანილი სათვალთვალო ჭების რგოლის სიმაღლე აიწიოს გზის საბოლოო ნიშნულიდან მინიმუმ 500 მმ.

2.ჭების ჰერმეტიკული დახურვა მოხდეს ან სტანდარტული სახურავის ფილით ან დროებითი ხელოვნური საფარით.

3.საგზაო სამუშაოების დროს შეტანილი ინერტული მასალების გაშლა-განაწილება ჭის რგოლის გარშემო 200 მმ -ის დიამეტრზე უნდა მოხდეს ხელით.

4.მოტკეპნითი სამუშაოები ჭის რგოლის გარშემო 500 მმ -ის დიამეტრით, უნდა შესრულდეს ხელის ვიბრო მექანიზმით მისი იმდენჯერ გავლით რომელიც დააკმაყოფილებს გზისთვის გათვალისწინებულ მოტკეპნის ხარისხს.

5.პირველადი თუ მეორადი უხეში ასფალტის შრის დაგების შემთხვევაშიც, მოტკეპნითი სამუშაოები უნდა შესრულდეს მე-4 პუნქტის შესაბამისად.

6.ჭის სახურავი ფილის ზედა ნიშნული მყარად დარეგულირდეს ასფალტის ბოლო შრის ზედა ნიშნულამდე.

7.საბოლოო ასფალტის შრის ჭების სახურავ ფილაზე გადავლის შემდეგ, მოიჭრას ჩასასვლელი ხუფის პერიმეტრზე და იგივე წესით (პნ-4)-ის მიხედვით გაუკეთდეს მოტკეპნითი სამუშაოები.

8.დაუშვებელია მომქმედ თუ ახალი სათვალთვალო ჭების თავზე ვერტიკალურად ან გვერდიდან 500 მმ-ამდე საღზაო მძლავრი ტექნიკით სამუშაოების წარმოება.

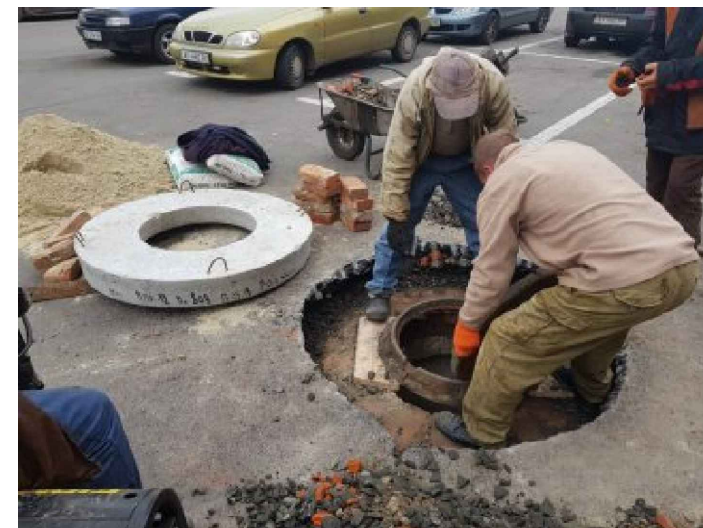
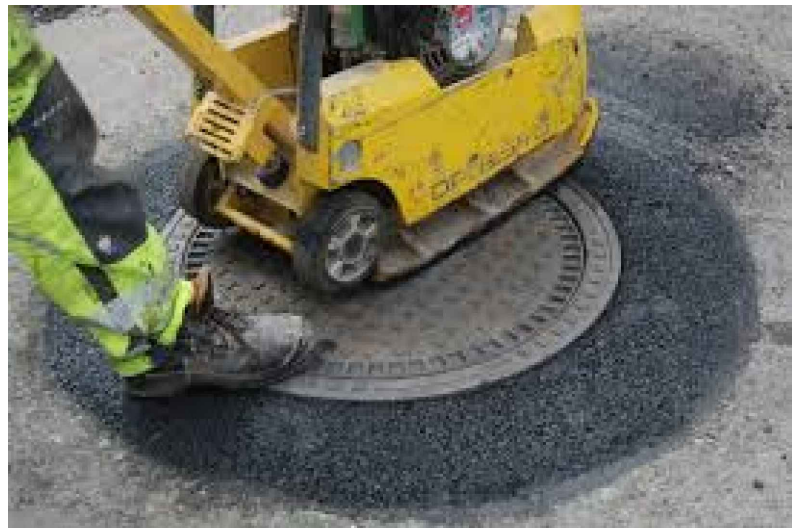

საგზაო ასფალტის მოწყობის სტანდარტები: СНиП II-K.3-62, СНиП 2.07.01-89, ГОСТ 22733-77, ISO 4389-84, ISO 9001-2000.

ფორმატი	სტადია	
A3	მ.პ.	1
პირობითი აღნიშვნები		
შენიშვნები		
შესრულების დროს ცვლილებების საჭიროების შემთხვევაში მიმართეთ საპროექტო სამსახურს		
2020		
 <p>გ.პ.ს. "გორჯინა უოთერ ანდ შაუარი" თბილისი, კოსტავას I შესახვევი, №33 ბანკური აკრედიტაციის და პრაქტიკის დაპირფარინგ-სერვისები სამსახური</p>		
თარიღი		
ნახაზი		
საგზაო ასფალტის მოწყობის მეთოდი არასებულ და საპროექტო ჭების არსებობის დროს		
მასშტაბი	ფურცელი №	ფურცლეფი
-	გ-12	13

შედულების წერტილები ფოლადის მილსადენებში.
ძირითადი ტიპები, საპროექტო ელემენტები და ზომები
ISO 17659-2009; ISO 2046-73; ISO 6457-93

თანამედროვე შემდულებლები მილების შესადულებლად იყენებენ სამ ძირითად მეთოდს:

მექანიკური - ხახუნის ხარჯზე აფეთქების შედეგად

- თერმული - რომელიც ხორციელდება დნობის გზით, მაგალითად გაზის შედულებით, პლაზმური ან ელექტრო სხივით.
- თერმომექანიკური - ხორციელდება მაგნიტიურად კონტროლირებადი რკალით, პირაპირა კონტაქტის მეთოდით.

შედულების ნაკერის ტიპს, რომლებიც კლასიფიცირდება ოთხ მთავარ ჯგუფად: ჰორიზონტალური, ქვედა, ვერტიკალური და ზედა

შედულების ელექტროდის ტიპები ГОСТ 9467-75. (ერთგვაროვანის დროს)

АНО-1, АНО-5А, АНО-6М, АНО-17, ОЗС-6и, ОММ5, ОМ-6

АНО-3, АНО-4, АНО-4ж; АНО-13, АНО-14, АНО-18, АНО-20, МР-3, РБУ-4, РБУ-5, ОЗС-3, ОЗС-4, ОЗС-6, ЗРС-1; УОНИИ-13/55У, У340/55

სხვადასხვა ფოლადის მარკის შედულების ელექტროდები

Ст. 3, 10, 20	10Г2, 09Г2С	17ГС, 17Г1С, 15ГС, 16ГС	12Х1МФ, 15Х1МФ, 15Х1М1Ф	12Х18Н10Т, 10Х17Н13М3Т
Э42А	Э42А	Э42А	Э42А*	Э-10Х25Н13Г2
Э46А	Э50А	Э50А	Э-09МХ**	Э-11Х15Н25М6АГ2
Э50А	Э50А	Э50А	Э-09Х1М**	Э-10Х25Н13Г2
Э42А	Э50А	Э50А	Э50А**	АНЖР-2
Э50А	Э50А	Э50А	Э50А**	
Э42А			Э-09Х1МФ	
Э50А				

გამოყენებადი სტანდარტები:

ISO 17659-2009; ISO 2046-73; ISO 6457-93
Гост 16037-80; ГОСТ 14098-91; ГОСТ 14098-2014;
ГОСТ 14098-85; ГОСТ Р 53192-2014;
ГОСТ 33976-2016; ГОСТ 16098-80; ГОСТ 16310-80;
ГОСТ Р 57180-2016; ГОСТ 3242-79;
ГОСТ 26388-84; ГОСТ 26389-84; ГОСТ 26294-84;
ГОСТ 19292-73; ГОСТ 23858-79

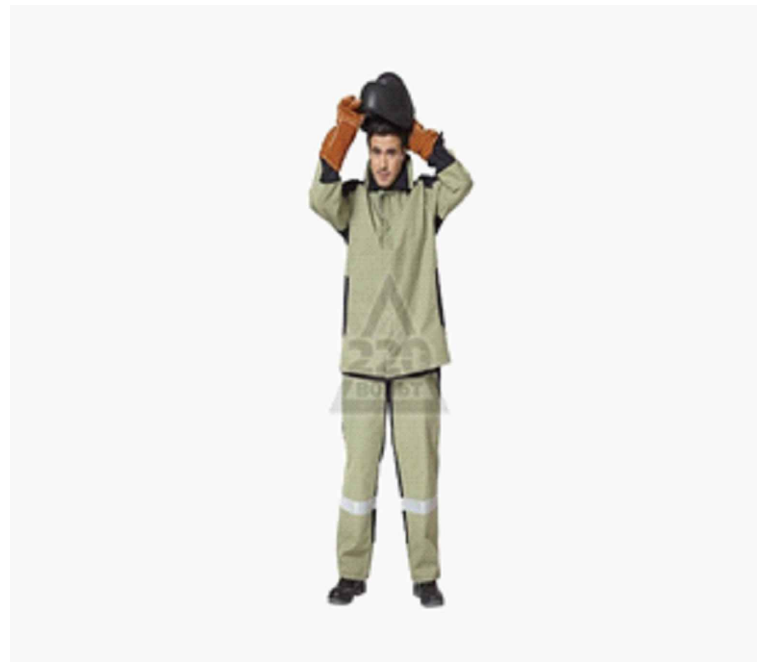
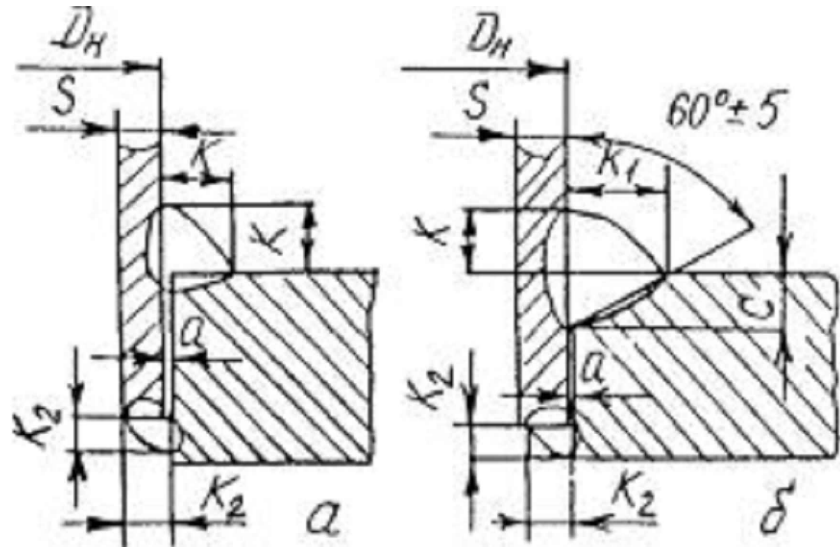

ფორმატი	სტადია	
A3	მ.პ.	1

პირობითი აღნიშვნები
სტანდარტების მოთხოვნები
ვრცელდება ყველა სამონტაჟო
სამუშაოებზე მათ შორის
ტრანშეის მოჭრა ამოვსებაზე

შენიშვნები
შესრულების დროს ცვლილებების
საჭიროების შემთხვევაში მიმართეთ
საპროექტო სამსახურს

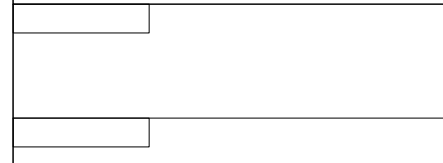

შ.პ.ს. "გვპ" - გეოლოგიური და გეოტექნიკური კომპანია
თბილისი, კოსტავას I შესახვევი, №33
გეოლოგიური და გეოტექნიკური კომპანია
დაარსდა 1990 წელს

თარიღი
ნაბაზი

ფოლადის მილების
შედულების მეთოდოლოგია

მასშტაბი	ფურცელი №	ფურცლები
-	გ-13	13